

# PC INTERFACE KIT TYPE 180

**OPERATOR'S MANUAL  
BEDIENUNGSANLEITUNG  
MANUALE OPERATORE  
MANUAL DE INSTRUCCIONES  
MANUEL D'UTILISATION  
BRUKSANVISNING  
BEDIENINGSHANDLEIDING  
BRUKERVEILEDNING  
MANUAL DO OPERADOR**

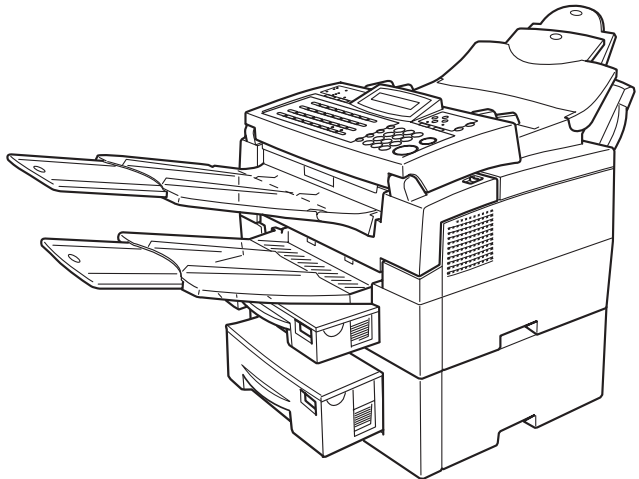

TSTH120E

Read this manual carefully before you use this product and keep it handy for future reference.

For safety, please follow the instructions in this manual.

Lesen Sie diese Bedienungsanleitung sorgfältig durch, ehe Sie dieses Gerät in Einsatz bringen; halten Sie die Anleitung griffbereit, um in Zukunft bei Bedarf leicht nachschlagen zu können.

Zum sicheren Umgang mit dem Gerät befolgen Sie bitte die Anweisungen in dieser Bedienungsanleitung.

Prima di utilizzare il prodotto, leggere attentamente il presente manuale e tenerlo a portata di mano per poterlo consultare in futuro.

Per garantire la sicurezza, seguire le istruzioni contenute nel presente manuale.

Lea cuidadosamente este manual antes de utilizar este producto y téngalo a mano para futuras consultas.

Por razones de seguridad, sigas las instrucciones de este manual.

Lisez ce manuel attentivement avant d'utiliser l'appareil et conservez-le à portée de la main pour pouvoir vous y référer ultérieurement.

Pour votre sécurité, suivez les instructions figurant dans ce manuel.

Läs denna bruksanvisning noga innan du använder produkten och förvara den inom räckhåll för framtida bruk.

Följ anvisningarna i denna bruksanvisning för säker drift.

Lees deze handleiding aandachtig voordat u dit apparaat in gebruik neemt en bewaar hem zorgvuldig om later, indien nodig, te kunnen raadplegen.

Volg, voor uw eigen veiligheid, de aanwijzingen in deze handleiding.

Les denne manualen nøye før du bruker dette produktet. Legg den på et lett tilgjengelig sted for senere oppslag.

Følg instruksjonene i manualen for å unngå skader på personell eller utstyr.

Antes de utilizar este produto leia este manual com atenção e mantenha-o à mão para uma futura consulta.

Para sua segurança, por favor siga as instruções deste manual.





**PC INTERFACE KIT TYPE 180 OPERATOR'S MANUAL**



Printed in Japan

GB D I E F S NL N P

H545-7214

# Contents

- |                      |                  |
|----------------------|------------------|
| 1. <i>English</i>    | <i>English</i>   |
| 2. <i>Deutsch</i>    | <i>German</i>    |
| 3. <i>Italiano</i>   | <i>Italian</i>   |
| 4. <i>Español</i>    | <i>Spanish</i>   |
| 5. <i>Français</i>   | <i>French</i>    |
| 6. <i>Svenska</i>    | <i>Swedish</i>   |
| 7. <i>Nederlands</i> | <i>Dutch</i>     |
| 8. <i>Norsk</i>      | <i>Norwegian</i> |
| 9. <i>Português</i>  | <i>Portugues</i> |

English

Deutsch

Italiano

Español

Français

Svenska

Nederlands

Norsk

Português

## Introduction

This manual contains detailed instructions on the operation and maintenance of this machine. To get maximum versatility from this machine all operators should carefully read and follow the instructions in this manual. Please keep this manual in a handy place near the machine.

Please read the Safety Information before using this machine. It contains important information related to USER SAFETY and PREVENTING EQUIPMENT PROBLEMS.

## Important

Parts of this manual are subject to change without prior notice. In no event will the company be liable for direct, indirect, special, incidental, or consequential damages as a result of handling or operating the machine.

## Trademarks

Microsoft®, Windows®, and MS-DOS® are registered trademarks of Microsoft Corporation in the United States and/or other countries.

Hewlett-Packard, HP, LaserJet, and PCL are registered trademarks of Hewlett-Packard Company.

Other product names used herein are for identification purposes only and might be trademarks of their respective companies. We disclaim any and all rights in those marks.

## Warning:

Use of controls or adjustment or performance of procedures other than those specified in this manual might result in hazardous radiation exposure.

## Notes:

Some illustrations might be slightly different from your machine.

Certain options might not be available in some countries. For details, please contact your local dealer.

## PC INTERFACE KIT TYPE 180

This option can be installed in the following model.

[H545]



## Declaration of Conformity

"The Product complies with the requirements of the EMC Directive 89/336/EEC and the Low Voltage Directive 73/23/EEC."

# Manuals for This Machine

The Operator's Manual for this machine is composed of the following 2 manuals.

- ① Facsimile Operator's Manual
- ② PC INTERFACE KIT TYPE 180 Operator's Manual (this manual)

First, read the ① Facsimile Operator's Manual. It contains important information for your safety.

This manual ② explains the operation of this machine when it is connected to your computer as a PC-Printer.

When using this machine as a printer for your computer, please refer to this manual for the operation and refer to the other manual for information on MAINTENANCE or TROUBLESHOOTING.

When using this machine as a standalone Facsimile, please refer to the separate ① Facsimile Operator's Manual.

## Using Online Help

Online Help is automatically installed with the WinStyler T180 software.

Online Help contains detailed procedures to help you use the WinStyler T180 for a variety of tasks.

# How to Read This Manual

---

## Symbols

---

In this manual, the following symbols are used:

### Note

This symbol indicates precautions for operation, or actions to take after misoperation.

### Limitation

This symbol indicates numerical limits, functions that cannot be used together, or conditions in which a particular function cannot be used.

### Reference

This symbol indicates a reference.

[    ]

Keys and buttons that appear on the computer's display.

[    ]

Keys built into the machine's operation panel.

Keys on the computer's keyboard.

# TABLE OF CONTENTS

## 1. OVERVIEW

---

<b>Features</b> .....	<b>1</b>
<b>Setting up — Machine</b> .....	<b>2</b>
Installing the PC Interface .....	2
Connecting the Machine .....	3
Making the Multipurpose Feeder for Printer Only .....	5

## 2. Setting up — Software

---

<b>System Requirements</b> .....	<b>7</b>
Operating System .....	7
PC .....	7
I/O .....	7
Memory .....	7
Disk Space .....	7
Allocating Virtual Memory .....	8
<b>Installing the WinStyler T180 Software</b> .....	<b>9</b>
Windows 95/98/NT 4.0— How to Install the WinStyler T180 Software .....	9
<b>Uninstalling the WinStyler T180 Software</b> .....	<b>10</b>
Windows 95/98/NT 4.0 — How to Uninstall the WinStyler T180 Software .....	10

## 3. PC-PRINTING

---

<b>Printing the Test Page</b> .....	<b>11</b>
How to Print the Test Page Using the Printer Console .....	11
<b>Windows 95/98/NT 4.0— Printing a Document from Windows</b> .....	<b>12</b>
<b>Windows 95/98 — Printing from a DOS Application</b> .....	<b>13</b>
How to Access the PCL Control Panel from Windows .....	13
How to Enable the PCL Interpreter from Windows .....	14

## 4. PC-SCANNING

---

<b>Scanning from a Windows Application</b> .....	<b>15</b>
--	-----------

## 5. PC-FAXING

---

<b>About PC-FAXING</b> .....	<b>17</b>
<b>Sending and Receiving Faxes</b> .....	<b>17</b>
<b>Turning PC Reception on</b> .....	<b>18</b>
<b>COM-Redirector</b> .....	<b>18</b>



## 6. FAX REMOTE SETUP UTILITY

---

About Fax Remote Setup Utility.....	19
How to select the Fax Remote Setup Utility.....	19
Things You can Do with Fax Remote Setup Utility .....	19

## 7. TROUBLESHOOTING

---

Installing the WinStyler T180 Software .....	21
PC-Printing.....	21
PC-Scanning .....	22
PC-Faxing.....	23

## 8. SPECIFICATION

---

Interface.....	25
Printer .....	25
Scanner .....	27
PC-FAX .....	27



## Features

Included with the WinStyler T180 is the PC INTERFACE KIT TYPE 180. After installing this software the following features will be available.

### ◆ **PC-Printer**

It operates as a printer with print resolutions of 300/600 dpi (dots per inch) in Windows printing mode and 300 dpi in PCL emulation mode for DOS printing.

Edge Enhancement Technology makes text appear sharp and clear.

The engine speed is 6 A4 pages at 600 dpi resolution per minute.

### ◆ **PC-Scanner**

Using specified scanner software is installed, this machine becomes a scanner for TWAIN applications.

### ◆ **PC-FAX**

Using specified FAX software is installed, this machine makes it possible to send and receive FAX messages through your personal computer. This feature is available for Windows 95/98 only.

### ◆ **Setup Utility**

The Remote Setup Utility lets you view and edit various fax machine settings from your PC via an easy-to-use graphical interface.

### ◆ **Status Monitor**

The Status Monitor gives you an on-screen graphical representation of the machine status. It also provides animations explaining common problems and how to solve them.

# Setting up — Machine

---

## Installing the PC Interface

---

 **Note**

- Make sure the SW1 switch on the PC interface board is turned ON.

**1** Turn off the power switch.

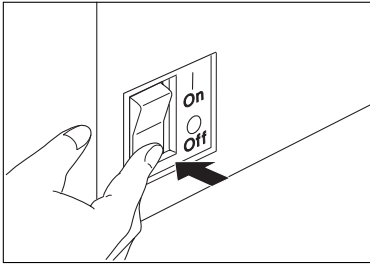

**2** Remove the plastic cover on the right of the machine at the rear.

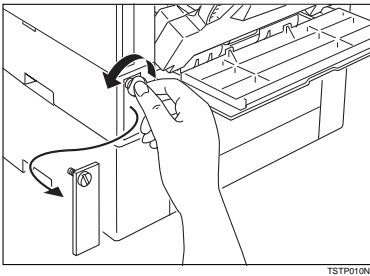

**3** Hold the interface board as shown and slide it carefully into the slot.

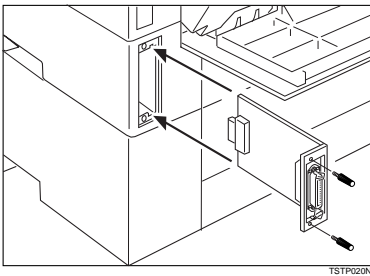

- 4** Fix the two screws to secure the board in place.

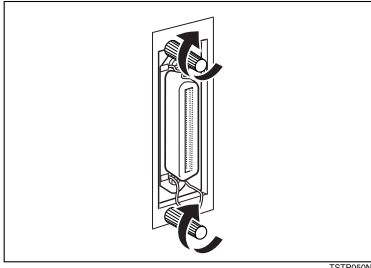

---

## Connecting the Machine

---

---

### Parallel Cable Requirements

---

The PC INTERFACE KIT TYPE 180 connects to a computer via a parallel port and a parallel cable. It is your responsibility to provide the cable necessary for the interface between the computer and the PC INTERFACE KIT TYPE 180. This cable is not provided with the machine. The machine's parallel connection is a standard bi-directional parallel interface. It requires a standard 36-pin parallel cable compliant with IEEE P1284 and a parallel port available on the computer.

 **Note**

- Do not use a parallel cable longer than 3 meters (10 feet).
- Connector type 57-30360 (AMPHENOL) or equivalent.
- "IEEE Std 1284-1994 compliant" is printed on a P1284 compliant cable.

---

## How to Connect to a Computer

---

Connect the machine to a computer using a parallel cable compliant with IEEE P1284 (supplied by you).

Follow these steps to connect the machine to the computer:

- 1** Make sure you have the correct cable.
- 2** Make sure both the machine and the computer are turned off.
- 3** Attach the ferrite core provided with the PC INTERFACE KIT TYPE 180 to the printer cable. The ferrite core should be attached to the cable close to the parallel port.

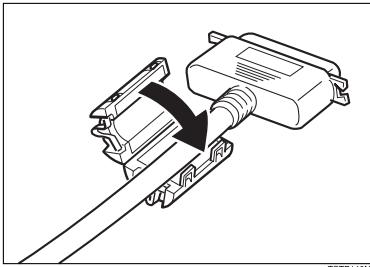

- 4** Plug the 36-pin end of the parallel cable into the parallel port on the left side of the controller cover on the back of the machine.
- 5** Squeeze the wire clips on each side of the connector together until they snap into place. The clips hold the cable securely in place.

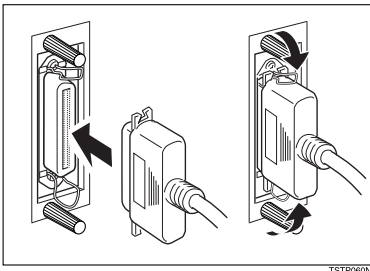

- 6** Plug the end of the parallel cable into the computer's parallel port.

 **Note**

- The WinStyler T180 uses the bi-directional data transfer mode through the LPT port of your PC. Consult your PC owner's manual to find out how to see if the LPT port is set for bi-directional data transfers.

- 7** Turn on the machine and then the computer.

---

## Making the Multipurpose Feeder for Printer Only

---

### Reference

Refer to the “User Parameters (function 63)” in the Facsimile Operator's Manual. (SW10, Digit5 1; for Printer Only)

### Note

- Due to the heat used in fixing toner, postcards come out slightly curled. Before you print on the opposite side, either straighten the postcards out or introduce a curl in the opposite direction.
- When loading A5 paper into the multipurpose feeder, set the paper so that the long-edges are parallel with the side fences. Set the size for the multipurpose feeder to “OTHER SIZE” using the operation panel. You can set “A5 (210 x 148 mm)” only for receiving faxes.





# 2. Setting up — Software

## System Requirements

---

### Operating System

---

Windows 95/98, Windows NT 4.0

---

### PC

---

Any computer which meets with the requirements specified by Microsoft for running Windows 95/98 or Windows NT 4.0, can support the WinStyler T180. For optimal performance, the following CPU's are recommended.

Windows 95/98	Pentium 120 MHz
Windows NT 4.0	Pentium 166 MHz

 **Note**

- The WinStyler T180 cannot run on a 286 or earlier system.

---

### I/O

---

Standard PC parallel printer port and cable.

---

### Memory

---

Check the amount of memory of your PC. Adding more memory to your PC will increase overall system and printer performance.

Recommended memory:

Windows 95/98	32MB
Windows NT 4.0	64MB

---

### Disk Space

---

About 4 MB disk space for files, and up to approximately 12 MB disk space for virtual memory. You can access Virtual Memory settings through the System utility in the Control Panel.

If you have more than 8 MB RAM, you won't need all 12 MB of virtual memory. Total PC RAM plus virtual memory should add up to at least 16 MB.

---

## Allocating Virtual Memory

---

It is recommended to let Windows 95/98 or Windows NT 4.0 automatically handle virtual memory. If not, you can allocate virtual memory by yourself via the System utility in the Control Panel. The WinStyler T180 software requires 16 MB of total memory, divided between your PC memory (a minimum of 8 MB) and Windows virtual memory. If your system has 8 MB of PC RAM, then you must allocate at least 8 MB of virtual memory. If you have 5 MB of RAM, then you need at least 11 MB of virtual memory, and so on.

### Reference

Refer to the online Help on Windows 95/98/NT 4.0 for information on allocating virtual memory.

# Installing the WinStyler T180 Software

The WinStyler T180 includes a software installation program to make setting up easier. The installation program analyzes the system configuration, installs the WinStyler T180 software, and makes the necessary changes to Windows startup files.

## Note

- If “New Hardware found” dialog appears, click on **[Cancel]**.
- To install the WinStyler T180 in Windows NT 4.0, you must have Administrator privileges.

---

## Windows 95/98/NT 4.0— How to Install the WinStyler T180 Software

---

## Note

- If the Regional Settings (sec. Control Panel ) are set for a language that the WinStyler T180 supports, this language will be the default selection during installation.

Follow the steps below to install the WinStyler T180 driver software:

- 1** Insert the WinStyler T180 CD-ROM in the CD-ROM drive.
- 2** Close all the applications that are currently running.
- 3** Click on **[Start]** on the Task bar.
- 4** Click on **[Run]**.
- 5** In the “Run” window, click on **[Browse]**.
- 6** Select the CD-ROM drive.
- 7** Select the file titled **[SETUP.EXE]** and click on **[Open]**.

## Note

- If the language of the OS that you are using is not recognized, the installation program will offer the English version of the WinStyler T180 software.

- 8** Click on **[OK]**.

- 9** Follow the instructions on the screen.

## Note

- This printer is automatically set as the default printer.

  
 **Creating Floppy Disks from the CD-ROM**

If you do not have a CD-ROM installed on your computer but have access to an IBM-compatible computer with one, you can make a set of software installation disks from the CD-ROM. You need at least 2 blank, formatted 1.44-MB floppy disks.



Follow the steps below to make installation disks:

- 1** Insert the CD-ROM into the CD-ROM drive.
- 2** Click on [Start] on the Task bar.
- 3** Click on [Run].
- 4** Type [X:makedisk], replacing “X” with the letter of your CD-ROM drive.
- 5** Click on [OK].
- 6** Follow the instructions on the screen.

## Uninstalling the WinStyler T180 Software

 **Note**

- When uninstalling the WinStyler T180 software, it is strongly recommended that you change the WinStyler T180 printer sharing setting to “Not Shared”.
- Before uninstalling the WinStyler T180 software you should close all applications and restart Windows.

---

### Windows 95/98/NT 4.0 — How to Uninstall the WinStyler T180 Software

---

Follow the steps below to delete the WinStyler T180 software:

- 1** Click on [Start] on the Task bar.
- 2** Point to [Programs].
- 3** Point to [WinStyler T180 Tools].
- 4** Click on [Uninstall Utility].
- 5** Follow the instructions on the screen.

## Printing the Test Page

---

### How to Print the Test Page Using the Printer Console

---

Follow the steps below to print the Test Page using the Printer Console:

- 1** Click on **[Start]** on the Task bar.
- 2** Point to **[Programs]**.
- 3** Point to **[WinStyler T180 Tools]**.
- 4** Click on **[Printer Console]**.
- 5** Click on **[TEST]** to have the WinStyler T180 check to make sure all the print modes work correctly.
- 6** Click on **[Yes]**.

The test utility will print a configuration page containing information about your system and printer.

 **Note**

- Click on **[No]** to close the dialog box without printing it.

 **Reference**

If you can't print the Test Page, make sure that the cable connecting the machine to the printer is firmly attached at both ends. Refer to "Connecting the Machine".

## **Windows 95/98/NT 4.0– Printing a Document from Windows**

The procedure for printing is different for each application. For full details on printing, see the online Help that comes with your application.

# Windows 95/98 — Printing from a DOS Application

The WinStyler T180 was designed to print from DOS applications as well as from Windows applications. The WinStyler T180 also provides a PCL Control Panel for DOS PCL printing. This allows you to change the printer settings of DOS print jobs.

## Note

- This function only works in Windows 95/98.
- Some DOS applications may override these settings.
- No cartridges required
  - Some conventional printers include cartridge slots that allow you to install additional fonts into the printer. Since the WinStyler T180 creates printer page images on your system before downloading to the printer, installing a cartridge could not affect the final printout. Instead, the WinStyler T180 uses the fonts installed in your Windows system.
- The WinStyler T180 PCL is compatible with PCL4.5.(HP LASER JET IIP)

---

## How to Access the PCL Control Panel from Windows

---

Adjustments made to the PCL Control Panel will have no affect on print jobs made from Windows applications. These settings will only affect print jobs that are made with applications running in DOS.

- 1** Click on **[Start]** on the Task bar.
- 2** Point to **[Programs]**.
- 3** Point to **[WinStyler T180 Tools]**.
- 4** Click on **[Printer Console]**.
- 5** Click on **[PCL]** on the Printer Console.

---

## How to Enable the PCL Interpreter from Windows

---

The PCL Interpreter must be enabled, or turned on before the PCL Control Panel can be used to adjust the settings of a print job. Adjustments made to the PCL Control Panel will have no effect on print jobs made from Windows applications. These settings will only affect print jobs that are made with applications running in DOS.

- 1** Click on **[Start]** on the Task bar.
- 2** Point to **[Programs]**.
- 3** Point to **[WinStyler T180 Tools]**.
- 4** Click on **[Printer Console]**.
- 5** Click on **[DOS]** on the Printer Console.
- 6** Click on **[Enable PCL Interpreter]** in the Printing Mode drop-down list box.
- 7** Click on **[OK]**.

---

### Downloading Macros and Fonts

- The PCL Interpreter must be enabled, or turned on before macros and fonts can be installed and used.
- The WinStyler T180 will preserve downloaded macros and fonts until the printer is turned off.

#### Note

- The macros and fonts must be compatible with PCL4.5.
  - You can get more information about PCL4.5 from the User's Manual for HP LASER JET IIP.
-



## Scanning from a Windows Application

Scanning is available through any Windows application that supports a TWAIN interface.

This section provides simple explanations about scanning from a Windows application. The actual procedure you need to perform differs somewhat depending on the application you are using. For full details on scanning, refer to the manual for the application.

### **Note**

- It functions as a scanner for TWAIN applications compliant with Windows 95/98 and Windows NT 4.0.

### **1** Set the document to be scanned.

#### **Reference**

For details, refer to "Faxing" in Facsimile Operator's Manual.

### **2** Access the WinStyler T180 Scanner Options from your Scanner Software.

### **3** Adjust the settings for this type of scan.

#### **Note**

- The settings that can be used are Scan mode, Resolution and Brightness.
- Depending on the application being used, you may not have access to all these settings.

### **4** Click on [OK] to scan the document.

#### **Note**

- After starting to enter a telephone number, the PC Scan function cannot be used.
- When you scan the document from the Auto Document Feeder and your document is longer than the scan size length dimension, the entire length of the document will be scanned in, and the resulting image will be taken from a longer region than specified.



## About PC-FAXING

### **Limitation**

- This feature is available for Windows 95/98 only.

By installing the provided faxing software on your PC, you can send and receive fax messages directly from your computer by using your fax machine as a fax-modem.

Here is a brief summary of the major features:

- Fax transmission and reception from Windows 95/98
- Class 2 compatible control commands
- 14400, 12000, 9600, 7200, 4800, 2400 bps transmission speeds

The following software fax applications are supported:

### **Note**

- Availability of some options may depend on your locale.
  - WinFax PRO
  - MS-FAX
  - BitWare
  - SopWith
  - BVRP WinFax
- For how to install and setup these applications, please refer to the manual supplied with the appropriate product.
- Be sure to install the WinStyler T180 software before you install your preferred fax application.
- When PC reception is turned on, manual reception by PC-FAX application is not possible.

## Sending and Receiving Faxes

For information on sending and receiving faxes from your PC, please refer to the fax application manual provided.

To get the system up and running, you need to do the following (if you have not already):

- Configure COM-Redirector (see the following section)
- Install faxing software (refer to the separate software manual for details)
- Turn PC Reception on (see followings)

## Turning PC Reception on

In order to receive messages with your PC, you need to turn this feature on.

### Note

- If PC reception mode is turned off, incoming fax messages are received by the fax machine hardware and not uploaded to the PC.
- If your PC is turned off, you can not receive any fax messages.

**1** On the fax machine operation panel, press the **[Function]** key and enter **[6][2][2][2][2][6][2]** on the numeric keypad.

```
INITIAL MODE Y/NEXT▶
62 SELECT FUNCTION
```

**2** Press the **[Yes]** key.

```
SELECT LINE Y/NEXT▶
```

**3** Press the **▶** key until the display following appears.

```
PC RECEPTION ON/OFF Y/NEXT▶
```

**4** Press the **[Yes]** key.

**5** Use the **◀** or **▶** key to turn PC Reception on, then press the **[Yes]** key.

```
PC RECEPTION Y/◀▶
▶ON OFF
```

**6** Press the **[Function]** key to return to standby mode.

## COM-Redirector

COM-Redirector is a software that redirects data from your PC's serial port to a parallel port for use with your PC Fax package. To set the COM port, refer the online Help.

### Note

- If a free port is available, it will be selected automatically.
- Using port number 5 and above may cause difficulties with some 16-bit fax applications.

# 6. FAX REMOTE SETUP UTILITY

## About Fax Remote Setup Utility

The Remote Setup Utility lets you view and edit various fax machine settings from your PC via an easy-to-use graphical interface.

## How to select the Fax Remote Setup Utility

- 1** Click on the [Start] button on the Task bar.
- 2** Point to [Programs].
- 3** Point to [WinStyler T180 Tools].
- 4** Click on [Remote Setup].

## Things You can Do with Fax Remote Setup Utility

- View and edit Quick Dials, Speed Dials and Groups
- View and edit your fax machine identification
- Selecting Energy Saving Mode
- Program User Function Keys
- Set up Personal Codes
- Set up the Power Saving Timer
- Make backups of dial data to your PC hard drive
- Print out various lists and labels



### Reference

Refer to the online Help for a detailed summary of the options, features available and operations.



# 7. TROUBLESHOOTING

## Installing the WinStyler T180 Software

### ◆ Different Language Printer Driver was Installed

Cause	Solution
The Regional Settings is not the same as the language of the OS that you are using.	Check the Regional Settings and set it to the preferred language. Uninstall the WinStyler T180. Reinstall the WinStyler T180.

## PC-Printing

If there is a problem, the WinStyler T180 Status Display will often provide information about the nature of the problem and also offer technical advice on how to fix it.

### ◆ Machine does not Print

Cause	Solution
Is the power on?	Turn on the machine.
Is the interface cable properly connected?	Connect the interface cable properly. If there any connectors or screws, make sure they are fastened securely.
Are you using the correct interface cable?	Be sure to use the correct one. If the cable is damaged or worn, replace it with a new one.
Did you connect the interface cable after turning on the main switch?	Make sure to connect the interface cable before turning on the main switch.
Can you print a test page?	If you can't, your machine might be out of order. Consult your local service personnel.
The "Printer is busy" message appears on your display.	Wait a few minutes before attempting to print again.

**◆ Print Quality Problems**

<b>Problem</b>	<b>Solution</b>
Printed pages appear dirty (dirty background/white spots in black image areas or characters)	Refer to the Facsimile Operator's Manual.

## PC-Scanning

**◆ Stopping the Documents in the Middle of Scanning**

<b>Cause</b>	<b>Solution</b>
The document is longer than the maximum length, or is shorter than the minimum length.	Use a document that is the proper size and scan it again.



# PC-Faxing

## 📍 Limitation

This feature is available for Windows 95/98 only.

### ❖ You cannot send fax messages from your PC-FAX application.

Cause	Solution
The external line is ringing.	Wait until the line becomes free, then try sending again.
The line is busy.	
The Com-Redirector port setting is wrong.	Specify the correct port.

### ❖ Fax transmission begins, but nothing happens

Cause	Solution
The fax machine is busy sending another fax message.	Wait until the current operation has finished, then try sending again.
The machine is printing reports.	

### ❖ You cannot receive faxes at your PC

Cause	Solution
The machine power is off.	Turn the machine on.
The cables are not connected correctly.	Connect the cables correctly.
Your PC-FAX application is not running.	Launch your PC-FAX and put it in reception mode.
Your fax machine is not in PC Reception mode.	Turn on PC Reception mode with Function 62.
Someone picked up the external handset when the call came in.	Do not pick up the handset when fax calls come in. If you already have and can hear a fax machine tone, press the Stop key to have the fax machine receive and print the message. If you ask the sender to send again, do not pick up the external telephone handset before PC-FAX reception.

### ❖ Incoming fax messages are printed by the fax machine and not uploaded to your PC

Cause	Solution
Your fax machine is not in PC Reception mode.	Turn on PC Reception with Function 62.

<b>Cause</b>	<b>Solution</b>
The PC-FAX application remains permanently in the receiving status.	Cancel the operation and return the PC-FAX application to reception mode.
You cannot set the PC-FAX application to the reception mode.	Turn the fax machine off and then on again. Then set your PC-FAX application to reception mode.

❖ **You cannot change the fax machine speaker volume from your PC-FAX application.**

<b>Cause</b>	<b>Solution</b>
This function is not supported by your PC-FAX application.	Adjust the speaker volume from the fax machine operation panel (Function 92).

## Interface

Bi-directional parallel (IEEE P1284)

## Printer

◆ **Resolution**

600dpi or 300dpi (GDI)  
300dpi (PCL)

◆ **Print Speed**

6ppm

◆ **RAM**

512KB

◆ **Emulation**

Host based GDI  
Host based PCL

◆ **Paper Weight**

60 to 90 g/m<sup>2</sup> (16 to 24 lb)

◆ Paper Size

Paper Cassette	Paper Size
Main Cassette 2nd Cassette	Letter (8 1/2 x 11 in)
	A4 (210 x 297 mm)
	Legal (8 1/2 x 14 in)
Multipurpose Feeder	F4 (210 x 330 mm)*1
	Letter (8 1/2 x 11 in)
	A4 (210 x 297 mm)
	Legal (8 1/2 x 14 in)
	F4 (210 x 330 mm) *1
	A5 (148 x 210 mm)
	Executive (7 1/4 x 10 1/2 in)
	HLT (5 1/2 x 8 1/2 in) *1
	B5 (182 x 257 mm) *1
	Envelope DL (110 x 220 mm)
	Envelope C5 (162 x 229 mm)
	Envelope C6 (114 x 162 mm) *1
	Envelope Monarch (3 7/8 x 7 1/2 in)
	Envelope #10 (4 1/8 x 9 1/2 in)
	Post Card (100 x 148 mm) *1
Custom Size *1 *2	

\*1 Not supported by PCL Interpreter.

\*2 Width 100~190 mm (3.94~7.48 in), Length 148~355 mm (5.83~13.98 in)

# Scanner

## Note

- WinStyler T180 scanner driver is TWAIN 1.7 compliant.

## ◆ Application

TWAIN 1.7

## ◆ Resolution

200 x 200 dpi

300 x 300 dpi (with software interpolation)

400 x 400 dpi (with software interpolation)

## ◆ Scan Size

Minimum 105 mm x 148 mm (4.1 x 5.8 in)

Maximum 218 mm x 600 mm (8.5 x 23.6 in)

# PC-FAX

## Limitation

- This feature is available for Windows 95/98 only.

## ◆ API

Class 2

## ◆ Modem Speed

14,400 bps (Maximum)



## ***2. Deutsch***

## **Einleitung**

Diese Bedienungsanleitung enthält detaillierte Erläuterungen zur Bedienung und Wartung dieses Geräts. Um den maximalen Nutzen aus diesem Gerät zu ziehen, sollten alle Bediener die Erläuterungen in dieser Bedienungsanleitung sorgfältig lesen und befolgen. Halten Sie die Anleitung griffbereit.

Bitte lesen Sie die Sicherheitshinweise, bevor Sie das Gerät einsetzen. Sie enthalten wichtige Informationen zur ANWENDERSICHERHEIT und zur VORBEUGUNG VON GERÄTEPROBLEMEN.

## **Wichtiger Hinweis**

Bei Teilen dieses Handbuchs sind Änderungen vorbehalten. Das Unternehmen kann auf keinen Fall für direkte, indirekte, spezielle, beiläufige oder Folgeschäden im Zusammenhang mit der Bedienung oder dem Betrieb des Geräts haftbar gemacht werden.

## **Warenzeichen**

Microsoft®, Windows®, und MS-DOS® sind eingetragene Warenzeichen der Microsoft Corporation in den USA und/oder anderen Ländern.

Hewlett-Packard, HP, LaserJet, und PCL sind eingetragene Warenzeichen der Hewlett-Packard Company.

Andere in der vorliegenden Bedienungsanleitung verwendete Produktnamen dienen ausschließlich zu Identifikationszwecken und sind möglicherweise Warenzeichen der jeweiligen Unternehmen. Wir erheben keinerlei Rechte an diesen Warenzeichen.

## **Achtung:**

Zur Vermeidung gefährlicher Strahlung Steuerung, Einstellungen und Anwendungen ausschließlich nach der vorliegenden Bedienungsanleitung vornehmen.

## **Hinweise:**

Ihre Maschine kann sich in manchen Details von den Abbildungen unterscheiden.

Manche Optionen sind unter Umständen in manchen Ländern nicht erhältlich. Erkundigen Sie sich bezüglich der Einzelheiten bitte bei Ihrem Händler.



PC INTERFACE KIT TYPE 180

Diese Option läßt sich in folgendes Modell installieren.

[H545]



Konformitätserklärung

“Das Produkt entspricht den Anforderungen der EMV—Richtlinie 89/336/EEC und der Niederspannungsrichtlinie 73/23/EEC.”

# Handbücher zu diesem Gerät

Die Bedienungsanleitung für dieses Gerät umfaßt die folgenden beiden Handbücher.

- ① Bedienungsanleitung - Faxgerät
  - ② Bedienungsanleitung PC INTERFACE KIT TYPE 180 (das vorliegende Handbuch)
- Lesen Sie sich zunächst die ① Bedienungsanleitung für das Faxgerät durch. Es enthält wichtige Sicherheitshinweise.

Dieses Handbuch ② erläutert, wie das Gerät zu bedienen ist, wenn es als PC-Drucker an Ihren Computer angeschlossen ist.

Verwenden Sie dieses Gerät als Drucker für Ihren Computer, so finden Sie alle erforderlichen Bedienungshinweise im vorliegenden Handbuch. Nähere Informationen zur WARTUNG oder FEHLERSUCHE erhalten Sie in dem anderen Handbuch. Möchten Sie dieses Gerät als eigenständiges Faxgerät verwenden, so finden Sie alle erforderlichen Informationen im ① Handbuch zum Faxgerät.

## Verwendung der Online-Hilfe

Die Installation der Online-Hilfe erfolgt automatisch mit der WinStyler T180-Software. In der Online-Hilfe finden Sie detaillierte Beschreibungen für die Ausführung verschiedener Aufgaben mit Hilfe der WinStyler T180-Software.

# Hinweise zur Verwendung dieses Handbuchs

---

## Symbole

---

Im vorliegenden Handbuch werden folgende Symbole verwendet:

### Hinweis

Dieses Symbol markiert Vorsichtsmaßnahmen für den Betrieb, oder Handlungen, die nach einer Fehlbedienung durchgeführt werden sollten.

### Einschränkung

Dieses Symbol markiert Informationen über Bereichsgrenzen, inkompatible Funktionen, oder über Bedingungen, unter denen eine bestimmte Funktion nicht ausgeführt werden kann.

### Referenz

Dieses Symbol markiert einen Querverweis.

[ ]

Tasten und Regler, die auf dem Bildschirm des Computers erscheinen.

[ ]

Tasten auf dem Bedienfeld des Gerätes.

Tasten auf der Computertastatur.

# INHALTSVERZEICHNIS

## 1. ÜBERBLICK

---

<b>Funktionen</b> .....	1
<b>Einrichten — Gerät</b> .....	2
Installieren der PC-Schnittstelle .....	2
Anschließen des Geräts .....	3
Ausschließliche Verwendung des Universaleinzugs im Druckermodus .....	5

## 2. Einrichten — Software

---

<b>Systemanforderungen</b> .....	7
Betriebssystem .....	7
PC .....	7
E/A .....	7
Speicher .....	7
Festplatte .....	7
Zuweisung des virtuellen Speichers .....	8
<b>Installieren der WinStyler T180-Software</b> .....	9
Windows 95/98/NT 4.0— Installation der WinStyler T180-Software .....	9
<b>Entfernen der WinStyler T180-Software</b> .....	10
Windows 95/98/NT 4.0 — Entfernen der WinStyler T180 -Software .....	10

## 3. DRUCKEN ÜBER DEN PC

---

<b>Drucken der Testseite</b> .....	11
Drucken der Testseite mit Hilfe von Druckerkonsole .....	11
<b>Windows 95/98/NT 4.0– Drucken eines Dokuments in Windows</b> .....	12
<b>Windows 95/98 — Drucken in einer DOS-Anwendung</b> .....	13
Zugriff auf das PCL-Bedienpanel ausgehend von Windows .....	13
Aktivierung des PCL-Interpreter ausgehend von Windows .....	14

## 4. SCANNEN ÜBER DEN PC

---

<b>Scannen in einer Windows-Anwendung</b> .....	15
---	----

## 5. FAXEN ÜBER DEN PC

---

<b>Hinweise zum FAXEN PER PC</b> .....	17
<b>Senden und Empfangen von Faxnachrichten</b> .....	17
<b>Einschalten der Funktion "PC-Empfang"</b> .....	18
<b>COM-Redirector</b> .....	18

## **6. FAX-DIENSTPROGRAMM REMOTE-SETUP**

---

Hinweise zum Fax-Dienstprogramm Remote-Setup .....	19
Wählen des Fax-Dienstprogramms Remote-Setup .....	19
Was das Fax-Dienstprogramm Remote-Setup Ihnen alles erlaubt.....	19

## **7. FEHLERSUCHE**

---

Installieren der WinStyler T180-Software.....	21
Drucken über den PC .....	21
Scannen über den PC .....	22
Faxen über den PC.....	23

## **8. SPEZIFIKATIONEN**

---

Schnittstelle .....	25
Drucker .....	25
Scanner .....	27
PC-FAX .....	27



## Funktionen

Zusammen mit dem PC INTERFACE KIT TYPE 180 erhalten Sie die WinStyler T180-Software. Nach Installation dieser Software stehen folgende Funktionen zur Verfügung:

### ❖ PC-Drucker

Im Windows-Druckmodus bietet das Gerät eine Auflösung von 300/600 dpi (Dots per Inch) und im PCL-Emulationsmodus zum Drucken unter DOS eine Auflösung von 300 dpi. DOS

Die "Edge Enhancement Technology" sorgt für eine klare, deutliche Wiedergabe des Textes.

Das Gerät druckt bei einer Auflösung von 600 dpi mit einer Geschwindigkeit von 6 A4-Seiten pro Minute.

### ❖ PC-Scanner

Ist die Scanner-Software installiert, kann das Gerät bei TWAIN-Anwendungen als Scanner eingesetzt werden.

### ❖ PC-FAX

Ist die FAX-Software installiert, können Sie über Ihren PC Faxnachrichten senden und empfangen. Diese Funktion steht für Windows 95/98 zur Verfügung.

### ❖ Setup-Programm

Mit Hilfe des Remote-Setup-Programms können Sie verschiedene Faxgerät-Einstellungen auf Ihrem PC aufrufen und editieren (über eine bedienerfreundliche Grafikschnittstelle).

### ❖ Statusanzeige

Die Funktion "Statusanzeige" liefert Ihnen eine grafische Darstellung des Gerätestatus auf Ihrem PC-Bildschirm. Darüber hinaus bietet sie Ihnen Animationsanzeigen zur Erläuterung und Lösung häufig auftretender Probleme.

# Einrichten — Gerät

---

## Installieren der PC-Schnittstelle

---

 **Hinweis**

- Sicherstellen, daß der Schalter SW1 auf dem "PC-Interfaceboard" eingeschaltet ist.

**1** Den Netzschalter ausschalten.

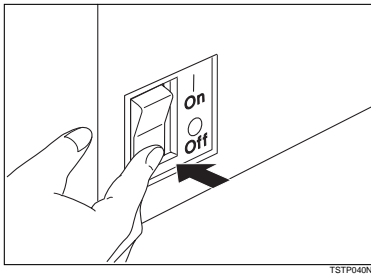

**2** Die Kunststoffabdeckung auf der rechten Geräteseite (hinten) entfernen.

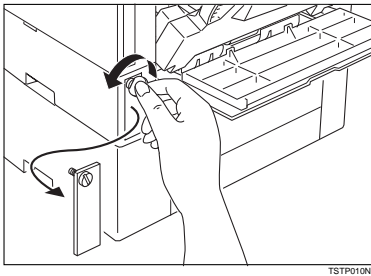

**3** Das "Interfaceboard" wie abgebildet festhalten und vorsichtig in den Schlitz schieben.

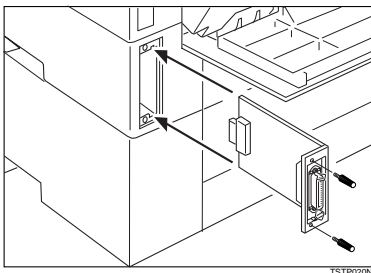



- 4** Die beiden Schrauben anbringen, um das "Board" zu sichern.

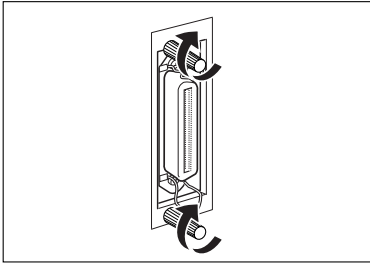

## Anschließen des Geräts

### Parallelkabel

Das PC INTERFACE KIT TYPE 180 wird über einen Parallelanschluß und ein Parallelkabel mit dem Computer verbunden. Das für die Schnittstelle zwischen Computer und PC INTERFACE KIT TYPE 180 erforderliche Kabel müssen Sie sich selbst besorgen. Dieses Kabel ist im Lieferumfang nicht enthalten. Bei dem Parallelanschluß des Geräts handelt es sich um eine bidirektionale Standard-Parallelschnittstelle. Für diese Schnittstelle ist ein 36-poliges Standard-Parallelkabel gemäß IEEE P1284 und ein Parallelanschluß am Computer erforderlich.

#### Hinweis

- Das Parallelkabel darf nicht länger als 3 m sein.
- Steckertyp 57–30360 (AMPHENOL) oder etwas entsprechendes.
- Geeignete P1284-Kabel tragen den Aufdruck "IEEE Std 1284–1994."

## Anschluß an einen Computer

---

Schließen Sie das Gerät mit einem IEEE P1284 entsprechenden Parallelkabel (von Ihnen bereitzustellen) an einen Computer an.

Zum Anschließen des Geräts an den Computer sind folgende Schritte durchzuführen:

- 1** Sicherstellen, daß ein geeignetes Kabel zur Verfügung steht.
- 2** Sicherstellen, daß sowohl das Faxgerät als auch der Computer ausgeschaltet sind.
- 3** Den im Lieferumfang des PC INTERFACE KIT TYPE 180 enthaltenen Ferritkern am Druckerkabel befestigen, und zwar in der Nähe des Parallelanschlusses.

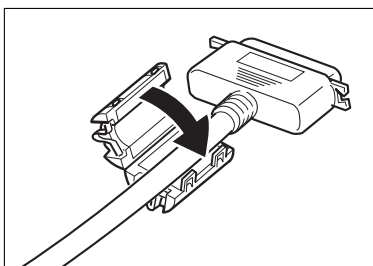

- 4** Das 36-polige Ende des Parallelkabels in den Parallelanschluß auf der linken Seite der Controller-Abdeckung an der Geräterückseite stecken.
- 5** Die Drahtklemmen auf den beiden Seiten des Steckers zusammendrücken, bis sie einrasten. Die Klemmen sorgen für eine sichere Befestigung des Kabels.

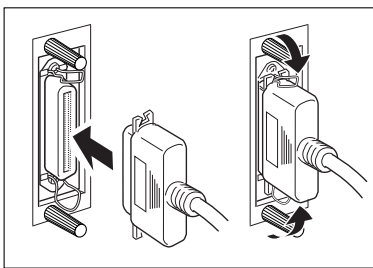

- 6** Das Ende des Parallelkabels in den Parallelanschluß des Computers stecken.

 **Hinweis**

- Die WinStyler T180-Software verwendet den bidirektionalen Datenübertragungsmodus über den LPT-Anschluß Ihres PC. Wie Sie herausfinden können, ob der LPT-Anschluß auf bidirektionale Datenübertragung eingestellt ist, erfahren Sie in der Bedienungsanleitung Ihres PC.

**7** Schalten Sie zuerst das Gerät und dann den Computer ein.

---

## Ausschließliche Verwendung des Universaleinzugs im Druckermodus

---

 **Referenz**

Siehe "Anwenderparameter (Funktion 63)" in der Bedienungsanleitung des Faxgeräts (Schalter SW10, Stelle 5 1; nur für den Druckermodus).

 **Hinweis**

- Aufgrund der hohen Temperatur bei der Fixierung des Toners sind Postkarten nach dem Druck leicht gewellt. Vor Bedrucken der Rückseite die Postkarten entweder glattstreichen oder in die entgegengesetzte Richtung wölben.
- Beim Einlegen von A5-Papier in den Universaleinzug darauf achten, daß die Längsseiten parallel zu den Seitenausrichtern liegen. Den Universaleinzug über das Bedienfeld auf "ANDERES FORMAT" einstellen. Das Format "A5 (210 x 148 mm)" kann nur für den Faxempfang verwendet werden.



# 2. Einrichten — Software

## Systemanforderungen

---

### Betriebssystem

---

Windows 95/98, Windows NT 4.0

---

### PC

---

Jeder Computer, der die Anforderungen von Microsoft für Windows 95/98 oder Windows NT 4.0 erfüllt, eignet sich für die WinStyler T180-Software. Um optimale Ergebnisse zu erzielen, empfehlen wir die folgenden CPUs.

Windows 95/98	Pentium 120 MHz
Windows NT 4.0	Pentium 166 MHz

#### Hinweis

- Auf einem 286er oder älterem System läßt sich die WinStyler T180-Software nicht ausführen.

---

### E/A

---

Standard-PC-Parallelanschluß und -kabel.

---

### Speicher

---

Überprüfen Sie die Speicherkapazität Ihres PC. Speichererweiterungen erhöhen die gesamte System- und Druckerleistung.

Empfohlene Speicherkapazität:

Windows 95/98	32MB
Windows NT 4.0	64MB

---

### Festplatte

---

Ca. 4 MB für Dateien und bis ca. 12 MB für virtuellen Speicher. Die Einstellungen des virtuellen Speichers sind über die Leistungsmerkmale in der Systemsteuerung zu wählen.

Wenn Sie mehr als 8 MB RAM haben, benötigen Sie nicht die gesamten 12 MB des virtuellen Speichers. PC RAM und virtueller Speicher sollten eine Gesamtkapazität von mindestens 16 MB haben.

---

## Zuweisung des virtuellen Speichers

---

Wir empfehlen eine automatische Zuweisung des virtuellen Speichers über Windows 95/98 oder Windows NT 4.0. Darüber hinaus haben Sie die Möglichkeit, virtuellen Speicher über die Leistungsmerkmale in der Systemsteuerung selbst zuzuweisen. Die WinStyler T180-Software benötigt eine Speicherkapazität von insgesamt 16 MB, aufgeteilt zwischen Ihrem PC-Speicher (mindestens 8 MB) und dem virtuellen Speicher von Windows. Verfügt Ihr System über 8 MB RAM, müssen Sie mindestens 8 MB für virtuellen Speicher zuweisen. Verfügen Sie über 5 MB RAM, dann benötigen Sie mindestens 11 MB virtuellen Speicher usw.

### **Referenz**

Näheres über die Zuweisung von virtuellem Speicher erfahren Sie in der Online-Hilfe von Windows 95/98/NT 4.0.

# Installieren der WinStyler T180-Software

Die WinStyler T180 -Software enthält ein Software-Installationsprogramm, um die Einrichtung zu erleichtern. Das Installationsprogramm analysiert die Systemkonfiguration, installiert die WinStyler T180-Software und nimmt die erforderlichen Änderungen in den Windows -Startdateien vor.

## Hinweis

- Erscheint die Meldung "Neue Hardware erkannt ", klicken Sie auf **[Abbrechen]**.
- Um die WinStyler T180-Software in Windows NT 4.0 zu installieren, müssen Sie über Administratorrechte.

---

## Windows 95/98/NT 4.0— Installation der WinStyler T180-Software

---

## Hinweis

- Wurde in den Ländereinstellungen (Abschnitt Systemsteuerung) eine Sprache gewählt, die die WinStyler T180-Software unterstützt, erfolgt die Installation in dieser Sprache.

Zur Installation der WinStyler T180-Treibersoftware sind folgende Schritte erforderlich:

- 1** Die WinStyler T180-CD-ROM in das CD-ROM-Laufwerk einlegen.
- 2** Alle momentan aktivierten Anwendungen schließen.
- 3** In der Task-Leiste **[Start]** anklicken.
- 4** **[Ausführen]** anklicken.
- 5** Im Fenster "Ausführen" die Option **[Durchsuchen]** anklicken
- 6** Das CD-ROM-Laufwerk wählen.
- 7** Die Datei mit dem Namen **[SETUP.EXE]** wählen und **[Öffnen]** anklicken.

## Hinweis

- Wird die Sprache des von Ihnen verwendeten Betriebssystems nicht erkannt, bietet das Installationsprogramm die englische Version der WinStyler T180 -Software an.

- 8** **[OK]** anklicken.

- 9** Die Anweisungen auf dem Bildschirm befolgen.

## Hinweis

- Dieser Drucker wird automatisch als Standarddrucker eingestellt.

  
 **Erstellung von Disketten mit Hilfe der CD-ROM**

Wenn in Ihrem Computer kein CD-ROM-Laufwerk installiert ist, Sie aber Zugriff auf einen IBM-kompatiblen Computer mit installiertem CD-ROM-Laufwerk haben, können Sie mit Hilfe der CD-ROM einen Satz Software-Installationsdisketten erstellen. Sie benötigen mindestens zwei leere, formatierte 1,44-MB-Disketten.



Zur Erstellung von Installationsdisketten sind folgende Schritte erforderlich:

- 1** Die CD-ROM in das CD-ROM-Laufwerk einlegen.
- 2** In der Task-Leiste [Start] anklicken.
- 3** Die Option [Ausführen] anklicken.
- 4** [X: makedisk] eingeben, und dabei "X" durch den Buchstaben Ihres CD-ROM-Laufwerks ersetzen.
- 5** Die Option [OK] anklicken.
- 6** Die Anweisungen auf dem Bildschirm befolgen.

## Entfernen der WinStyler T180-Software

 **Hinweis**

- Beim Entfernen der WinStyler T180-Software empfiehlt es sich, die WinStyler T180-Druckereinstellung "Shared" in "Nicht freigegeben" zu ändern.
- Vor Entfernen der WinStyler T180-Software sollten Sie sämtliche Anwendungen schließen und Windows neu starten.

---

### Windows 95/98/NT 4.0 — Entfernen der WinStyler T180 -Software

---

Zum Löschen der WinStyler T180-Software sind folgende Schritte durchzuführen:

- 1** In der Task-Leiste [Start] anklicken.
- 2** Die Option [Programme] anklicken.
- 3** Die Option [WinStyler T180 Programme] anklicken.
- 4** Die Option [Deinstallationsprogramm] anklicken.
- 5** Die Anweisungen auf dem Bildschirm befolgen.



# 3. DRUCKEN ÜBER DEN PC

## Drucken der Testseite

---

### Drucken der Testseite mit Hilfe von Druckerkonsole

---

Zum Drucken der Testseite mit Hilfe von Druckerkonsole sind folgende Schritte erforderlich:

- 1** Auf der Task-Leiste [Start] anklicken.
- 2** Die Option [Programme] anklicken.
- 3** Die Option [WinStyler T180 Programme] anklicken.
- 4** Die Option [Druckerkonsole] anklicken.
- 5** Die Option [TEST] anklicken, damit die WinStyler T180-Software die korrekte Funktionsweise sämtlicher Druckmodi überprüft.
- 6** Die Option [Ja] anklicken.

Das Testprogramm druckt eine Konfigurationsseite mit Informationen über Ihr System und Ihren Drucker.

#### Hinweis

- Die Option [Nein] anklicken, um das Dialogkästchen zu schließen, ohne es zu drucken.

#### Referenz

Läßt sich die Testseite nicht ausdrucken, überprüfen, ob das Verbindungskabel zwischen Gerät und Drucker an beiden Enden richtig angeschlossen ist. Siehe Abschnitt "Anschließen des Geräts".

## **Windows 95/98/NT 4.0- Drucken eines Dokuments in Windows**

Das Druckverfahren ist für jede Anwendung unterschiedlich. Ausführliche Informationen über das Drucken entnehmen Sie bitte der Online-Hilfe Ihrer Software.

## Windows 95/98 — Drucken in einer DOS-Anwendung.

Die WinStyler T180-Software wurde so konzipiert, daß sowohl in DOS- als auch in Windows-Anwendungen gedruckt werden kann. Die WinStyler T180-Software bietet auch ein PCL-Bedienpanel zum Drucken in DOS PCL. Damit können Sie die Druckereinstellungen von DOS-Druckaufträgen ändern.

### Hinweis

- Diese Funktion steht nur in Windows 95/98 zur Verfügung.
- Einige DOS-Anwendungen setzen diese Einstellungen unter Umständen außer Kraft.
- Keine Karten erforderlich
  - Einige konventionelle Drucker verfügen über Kartensteckplätze, so daß Sie zusätzliche Schriften installieren können. Da die WinStyler T180-Software die Druckbilder vor der Übertragung zum Drucker im System erstellt, hätte die Installation einer Karte keinen Einfluß auf den endgültigen Ausdruck. Die WinStyler T180-Software verwendet statt dessen die in Ihrem Windows-System installierten Schriften.
- Die WinStyler T180 PCL-Software ist kompatibel mit PCL 4.5 (HP LASER JET IIP)

---

### Zugriff auf das PCL-Bedienpanel ausgehend von Windows

---

Auf dem PCL-Bedienpanel vorgenommene Änderungen haben keinen Einfluß auf Druckaufträge, die in Windows-Anwendungen erteilt wurden. Diese Einstellungen haben lediglich Einfluß auf Druckaufträge, die in DOS-Anwendungen erteilt werden.

- 1** In der Task-Leiste [Start] anklicken.
- 2** Die Option [Programme] anklicken.
- 3** Die Option [WinStyler T180 Programme] anklicken.
- 4** Die Option [Druckerkonsole] anklicken.
- 5** Die Option [PCL] auf der Druckerkonsole anklicken.

---

## Aktivierung des PCL-Interpreter ausgehend von Windows

---

Der PCL-Interpreter muß aktiviert bzw. eingeschaltet werden, bevor mit Hilfe des PCL-Bedienpanel die Einstellungen eines Druckauftrags geändert werden können. Im PCL-Bedienpanel vorgenommene Änderungen haben keinen Einfluß auf Druckaufträge, die in Windows-Anwendungen erteilt werden. Diese Einstellungen beeinflussen lediglich Druckaufträge, die in DOS-Anwendungen erteilt werden.

- 1** In der Task-Leiste [Start] anklicken.
- 2** Die Option [Programme] anklicken.
- 3** Die Option [WinStyler T180 Programme] anklicken.
- 4** Die Option [Druckerkonsole] anklicken.
- 5** Die Option [DOS] auf der Druckerkonsole anklicken.
- 6** Die Option [PCL-Interpreter aktivieren] im Drop-Down-Menü des Druckmodus anklicken.
- 7** Die Option [OK] anklicken.



### Laden von Makros und Schriften

- Bevor Makros und Schriften installiert und verwendet werden können, muß der PCL-Interpreter aktiviert bzw. eingeschaltet werden.
- Die WinStyler T180-Software hält die geladenen Makros und Schriften bereit, bis der Drucker ausgeschaltet wird.



### Hinweis

- Die Makros und Schriften müssen mit PCL4.5 kompatibel sein.
  - Näheres über PCL4.5 erfahren Sie im Benutzerhandbuch für HP LASER JET IIP.
-

# 4. SCANNEN ÜBER DEN PC

## Scannen in einer Windows-Anwendung

Die Scan-Funktion steht in jeder beliebigen Windows-Anwendung zur Verfügung, die eine TWAIN-Schnittstelle unterstützt.

Dieser Abschnitt erläutert in allgemeiner Form das Scannen aus einer Windows-Anwendung. Das konkrete Verfahren kann je nach Anwendungsprogramm geringfügig abweichen. Genaue Informationen über das Scannen entnehmen Sie bitte dem entsprechenden Software-Handbuch.

### Hinweis

- Das Gerät kann in TWAIN-Anwendungen, die unter Windows 95/98 und Windows NT 4.0 laufen, als Scanner eingesetzt werden.

### **1** Das abzutastende Dokument einlegen.

#### Referenz

Einzelheiten siehe Abschnitt "Faxbetrieb" in der Bedienungsanleitung des Faxgeräts.

### **2** In der Scanner-Software auf die WinStyler T180-Scanner-Optionen zugreifen.

### **3** Die Einstellungen für dieses Scanverfahren vornehmen.

#### Hinweis

- Sie können folgendes festlegen: Abtastmodus/Auflösung/Kontrast.
- Je nachdem, mit welchem Programm Sie arbeiten, können Sie unter Umständen nicht alle dieser Einstellungen vornehmen.

### **4** Die Option [OK] anklicken, um das Dokument abzutasten.

#### Hinweis

- Sobald eine Rufnummer eingegeben wird, steht die PC-Scan-Funktion nicht mehr zur Verfügung.
- Wird das Dokument über den Automatischen Dokumenteneinzug abgetastet und überschreitet die Länge des Dokuments das für die Abtastung spezifizierte Maß, wird das Dokument über die gesamte Länge abgetastet und das resultierende Bild einem größeren als dem spezifizierten Bereich entnommen.



# 5. FAXEN ÜBER DEN PC

## Hinweise zum FAXEN PER PC

### 📍 **Einschränkung**

Diese Funktion steht nur in Windows 95/98 zur Verfügung.

Wenn Sie die Fax-Software in Ihrem PC installieren, können Sie Faxnachrichten direkt über Ihren Computer senden und empfangen (Verwendung des Faxgeräts als Fax-Modem).

Nachfolgend eine kurze Zusammenfassung der wichtigsten Funktionen:

- Senden und Empfangen von Faxnachrichten über Windows 95/98
- Steuerbefehle, die mit Klasse 2 kompatibel sind.
- Übertragungsgeschwindigkeit: 14.400, 12.000, 9.600, 7.200, 4.800 und 2.400 Bit/s

Die folgenden Software-Faxanwendungen werden unterstützt:

### 📖 **Hinweis**

Die Verfügbarkeit einiger Optionen hängt von Ihren örtlichen Gegebenheiten ab.

- WinFax PRO
- MS-FAX
- BitWare
- SopWith
- BVRP WinFax

Wie diese Anwendungen installiert und eingerichtet werden, erfahren Sie im zugehörigen Produkthandbuch.

Stellen Sie sicher, daß die Software WinStyler T180 vor Ihrem Fax-Programm installiert wird.

Bei Aktivierung der Funktion "PC-Empfang" ist kein manueller Empfang über das PC-FAX-Programm möglich.

## Senden und Empfangen von Faxnachrichten

Informationen zum Senden und Empfangen von Faxnachrichten über Ihren PC erhalten Sie im Handbuch der jeweiligen Faxanwendung.

Um das System starten zu können, sind folgende Schritte durchzuführen (falls nicht bereits geschehen):

- COM-Redirector konfigurieren (siehe folgenden Abschnitt).
- Die Fax-Software installieren (Einzelheiten siehe separates Software-Handbuch).
- Die Funktion "PC-Empfang" einschalten (siehe folgenden Abschnitt).

## Einschalten der Funktion "PC-Empfang"

Wenn Sie mit Ihrem PC Faxnachrichten empfangen möchten, müssen Sie diese Funktion einschalten.

### Hinweis

- Ist die Funktion "PC-Empfang" ausgeschaltet, werden ankommende Faxnachrichten vom Faxgerät empfangen und nicht zum den PC übertragen.
- Bei abgeschaltetem PC können keine Faxnachrichten empfangen werden.

**1** Auf dem Bedienfeld des Faxgeräts die Taste **[Funktion]** drücken und mit Hilfe der Zehnertastatur **[6][2][2][2][2][6][2]** eingeben.

```
INST. MODUS J/WEITER▶
62 FUNKTIONSWAHL
```

**2** Die Taste **[Ja]** drücken.

```
J/WEITER▶
WAHLVERFAHREN
```

**3** Die Taste **▶** drücken, bis nachstehende Anzeige erscheint.

```
J/WEITER▶
PC EMPFANG EIN/AUS
```

**4** Die Taste **[Ja]** drücken.

**5** Mit Hilfe der Taste **◀** oder **▶** die Funktion "PC-Empfang" einschalten und dann die Taste **[Ja]** drücken.

```
PC EMPFANG J/◀▶
▶EIN AUS
```

**6** Die Taste **[Funktion]** drücken, um zum Bereitschaftsmodus zurückzukehren.

## COM-Redirector

COM-Redirector ist eine Software, die Daten vom seriellen Anschluß Ihres PC zu einem Parallelanschluß umleitet (wird für Ihr PC-Faxpaket verwendet). Wie sich der COM-Anschluß einstellen läßt, erfahren Sie in der Online-Hilfe.

### Hinweis

- Ist ein freier Anschluß verfügbar, wird dieser automatisch gewählt.
- Verwendung von Anschluß N°5 oder höher kann bei einigen Fax-Anwendungen u.U.Probleme verursachen.



# 6. FAX-DIENSTPROGRAMM REMOTE-SETUP

## Hinweise zum Fax-Dienstprogramm Remote-Setup

Das Dienstprogramm Remote-Setup erlaubt Ihnen, verschiedene Faxgerät-Einstellungen an Ihrem PC aufzurufen und (über eine bedienerfreundliche Grafikschnittstelle) zu editieren.

## Wählen des Fax-Dienstprogramms Remote-Setup

- 1** In der Task-Leiste die Schaltfläche [Start] anklicken.
- 2** Die Option [Programme] anklicken.
- 3** Die Option [WinStyler T180 Programme] anklicken.
- 4** Die Option [Remote-Setup] anklicken.

## Was das Fax-Dienstprogramm Remote-Setup Ihnen alles erlaubt

- Anzeigen und Editieren von Zielwahlen, Kurzwahlen und Gruppen
- Anzeigen und Editieren Ihrer Faxgerät-Kennung
- Aktivieren des Energiesparmodus
- Programmieren der Anwenderfunktionstasten
- Eingeben von Abteilungs-codes
- Einstellen der Nachtzeitschaltung
- Sichern der gewählten Nummern in Ihrem PC
- Ausdrucken verschiedener Listen und Kennungen

### **Referenz**

Eine detaillierte Aufstellung der Optionen, Funktionen und Bedienungsabläufe finden Sie in der Online-Hilfe.



## Installieren der WinStyler T180-Software

- ◆ Es wurde ein Druckertreiber in einer anderen Sprache installiert.

Ursache	Lösung
Die im Rahmen der Ländereinstellungen gewählte Sprache entspricht nicht der von Ihrem Betriebssystem verwendeten Sprache.	Die Ländereinstellungen überprüfen und die gewünschte Sprache wählen. Die WinStyler T180-Software entfernen. Die WinStyler T180-Software wieder installieren.

## Drucken über den PC

Tritt ein Problem auf, liefert das WinStyler T180 Statusanzeige häufig Informationen über die Art des Problems und bietet darüber hinaus technische Unterstützung zur Problembeseitigung.

- ◆ Das Gerät druckt nicht.

Ursache	Lösung
Ist das Gerät eingeschaltet?	Das Gerät einschalten.
Ist das Schnittstellenkabel ordnungsgemäß angeschlossen?	Das Schnittstellenkabel ordnungsgemäß anschließen. Sicherstellen, daß alle Stecker fest angeschlossen und alle Schrauben fest angezogen sind.
Wird das richtige Schnittstellenkabel verwendet?	Darauf achten, daß das richtige Kabel verwendet wird. Ist das Kabel beschädigt oder verschlissen, ein neues verwenden.
Wurde das Schnittstellenkabel nach Einschalten des Hauptschalters angeschlossen?	Sicherstellen, daß das Schnittstellenkabel vor Einschalten des Hauptschalters angeschlossen wird.
Kann eine Testseite ausgedruckt werden?	Wenn nicht, ist Ihr Gerät möglicherweise defekt. Den zuständigen Kundendienst verständigen.
Die Meldung "Drucker ist belegt" erscheint im Display.	Ein paar Minuten warten und dann einen neuen Druckversuch starten.

**❖ Probleme mit der Druckqualität**

<b>Problem</b>	<b>Lösung</b>
Die gedruckten Seiten sind schmutzig (verschmutzter Hintergrund/weiße Flecken in schwarzen Bildbereichen oder Zeichen).	Siehe Bedienungsanleitung des Faxgeräts.

## Scannen über den PC

**❖ Die Dokumente werden mitten im Abtastvorgang gestoppt.**

<b>Ursache</b>	<b>Lösung</b>
Das Dokument überschreitet die zulässige Maximallänge bzw. ist kürzer als die Mindestlänge.	Ein Dokument mit geeignetem Format verwenden und einen neuen Scan-Versuch starten.

# Faxen über den PC

## ! Einschränkung

Diese Funktion steht nur in Windows 95/98 zur Verfügung.

❖ **Über die PC-Faxanwendung können keine Faxnachrichten versendet werden.**

Ursache	Lösung
Das externe Telefon klingelt.	Warten, bis die Leitung frei ist, und dann einen neuen Senderversuch starten.
Die Leitung ist besetzt.	
Es wurde der falsche COM-Redirector-Anschluß gewählt.	Den richtigen Anschluß wählen.

❖ **Die Faxübertragung beginnt, aber es geschieht nichts.**

Ursache	Lösung
Das Faxgerät überträgt gerade eine andere Nachricht.	Warten, bis der Übertragungsvorgang abgeschlossen ist, und dann einen neuen Senderversuch starten.
Das Gerät druckt Berichte aus.	

❖ **An Ihrem PC können keine Faxnachrichten empfangen werden.**

Ursache	Lösung
Das Gerät ist nicht eingeschaltet.	Das Gerät einschalten.
Die Kabel sind nicht richtig angeschlossen.	Die Kabel richtig anschließen.
Ihre PC-Faxanwendung läuft nicht.	Die PC-Faxanwendung starten und den Empfangsmodus wählen.
Ihr Faxgerät befindet sich nicht im PC-Empfangsmodus.	Den Modus "PC-Empfang" mit Hilfe der Funktion 62 einschalten.
Beim Ankommen des Rufs hat jemand den externen Handapparat abgenommen.	Beim Eintreffen von Faxnachrichten nicht den Handapparat abnehmen. Ist es bereits geschehen und Sie hören ein Fax-Signal, die Taste "Stop" drücken, damit das Faxgerät die Nachricht empfangen und ausdrucken kann. Haben Sie den Absender um erneute Übertragung gebeten, vor dem PC-Empfang nicht den Handapparat des externen Telefons abheben.

**❖ Eintreffende Faxnachrichten werden vom Faxgerät ausgedruckt und nicht zum PC übertragen.**

Ursache	Lösung
Ihr Faxgerät befindet sich nicht im PC-Empfangsmodus.	Den Modus "PC-Empfang" mit Hilfe der Funktion 62 einschalten.
Die PC-Faxanwendung verharrt im Empfangsstatus.	Den Vorgang abbrechen und die PC-Faxanwendung wieder in den Empfangsmodus schalten.
Die PC-Faxanwendung läßt sich nicht in den Empfangsmodus schalten.	Das Faxgerät aus- und dann wieder einschalten. Anschließend die PC-Faxanwendung in den Empfangsmodus schalten.

**❖ Die Lautstärke des Faxgerätelautsprechers läßt sich über die PC-Faxanwendung nicht regeln.**

Ursache	Lösung
Diese Funktion wird von Ihrer PC-Faxanwendung nicht unterstützt.	Die Lautstärke des Lautsprechers über das Bedienfeld des Faxgeräts regeln (Funktion 92).

# 8. SPEZIFIKATIONEN

## Schnittstelle

Bidirektionale Parallelschnittstelle (IEEE P1284)

## Drucker

- ◆ **Auflösung**  
600 oder 300 dpi (GDI)  
300 dpi (PCL)
- ◆ **Druckgeschwindigkeit**  
6 Seiten/Minute
- ◆ **RAM**  
512KB
- ◆ **Emulation**  
GDI auf Host-Basis  
Host-Basis PCL
- ◆ **Papiergewicht**  
60 bis 90 g/m<sup>2</sup>

◆ **Papierformat**

Papierkassette	Papierformat
Standardkassette	Letter (8 1/2 x 11 in)
Zusatzkassette	A4 (210 x 297 mm)
	Legal (8 1/2 x 14 in)
	F4 (210 x 330 mm)*1
Universaleinzug	Letter (8 1/2 x 11 in)
	A4 (210 x 297 mm)
	Legal (8 1/2 x 14 in)
	F4 (210 x 330 mm) *1
	A5 (148 x 210 mm)
	Executive (7 1/4 x 10 1/2 in)
	HLT (5 1/2 x 8 1/2 in) *1
	B5 (182 x 257 mm) *1
	Umschlag DL (110 x 220 mm)
	Umschlag C5 (162 x 229 mm)
	Umschlag C6 (114 x 162 mm) *1
	Umschlag Monarch (3 7/8 x 7 1/2 in)
	Umschlag #10 (4 1/8 x 9 1/2 in)
	Postkarte (100 x 148 mm) *1
Kundenspezifisches Format *1 *2	

\*1 Vom PCL-Interpreter nicht unterstützt.

\*2 Breite 100 ~ 190 mm (3,94 ~ 7,48 in), Länge 148 ~ 355 mm (5,83 ~ 13,98 in)



# Scanner



## Hinweis

- Der WinStyler T180-Scannertreiber ist kompatibel mit TWAIN 1.7.

## ❖ Anwendung

TWAIN 1.7

## ❖ Auflösung

200 x 200 dpi

300 x 300 dpi (interpoliert)

400 x 400 dpi (interpoliert)

## ❖ Abtastformat

Mindestformat: 105 mm x 148 mm (4,1 x 5,8 in)

Maximalformat: 218 mm x 600 mm (8,5 x 23,6 in)

# PC-FAX



## Einschränkung

- Diese Funktion steht nur in Windows 95/98 zur Verfügung.

## ❖ API

Klasse 2

## ❖ Modemgeschwindigkeit

14.400 Bit/s (Maximal)



# ***3. Italiano***

## **Introduzione**

Questo manuale contiene delle istruzioni dettagliate sul funzionamento e sulla manutenzione dell' apparecchio. Per ottenere la massima funzionalità dell' apparecchio, tutti gli utenti devono leggere attentamente e osservare le istruzioni fornite in questo manuale. Conservare questo manuale vicino all'apparecchio.

Leggere le Informazioni sulla Sicurezza prima di usare questo apparecchio. Contengono delle importanti informazioni per la SICUREZZA DELL'UTENTE e per la PREVENZIONE DEI PROBLEMI.

## **Importante**

Alcune parti di questo manuale sono soggette a modifica senza preavviso. In nessun caso la società potrà essere ritenuta responsabile per danni diretti, indiretti, speciali, incidentali o consequenziali derivanti dall'uso o dal funzionamento di questo apparecchio.

## **Marchi**

Microsoft®, Windows® e MS-DOS® sono marchi registrati della Microsoft Corporation negli Stati Uniti e/o in altri paesi.

Hewlett-Packard, HP, LaserJet e PCL sono marchi registrati della Hewlett-Packard Company.

Gli altri nomi di prodotti sono utilizzati in questo documento esclusivamente a scopo identificativo e potrebbero essere marchi delle rispettive case produttrici. La società non riconosce espressamente alcun diritto su tali marchi.

## **Avvertenza:**

L'impiego di comandi, regolazioni o procedure diverse da quelle indicate nel presente manuale può provocare l'emissione di pericolose radiazioni.

## **Note:**

Alcune illustrazioni possono essere leggermente differenti dalla propria macchina.

Alcune opzioni non sono disponibili in determinati paesi. Per ulteriori dettagli contattare il proprio concessionario.

PC INTERFACE KIT TYPE 180

Questa opzione può essere installata sul seguente modello.

[H545]



Dichiarazione di conformità

“Il Prodotto è conforme ai requisiti della Direttiva EMC 89/336/EEC e alla Direttiva sulla Bassa Tensione 73/23/EEC.”

# Manuali per questo apparecchio

Il Manuale Operatore di questo apparecchio è composto dai seguenti 2 manuali.

① Manuale Operatore Fax

② PC INTERFACE KIT TYPE 180 Manuale Operatore (questo manuale)

Leggere innanzitutto il Manuale Operatore Fax ①. Esso contiene informazioni importanti per la sicurezza dell'utente.

Questo manuale ② spiega l'uso dell'apparecchio quando viene collegato al computer per utilizzarlo come stampante per PC.

In caso di utilizzo dell'apparecchio come stampante per computer, consultare questo manuale di istruzioni per l'uso e l'altro manuale per informazioni sulla MANUTENZIONE o sulla LOCALIZZAZIONE DEI GUASTI.

In caso di utilizzo dell'apparecchio come unità fax autonoma, consultare il Manuale Operatore Fax ①.



## Uso della Guida in linea

La Guida in linea viene installata automaticamente con il software WinStyler T180.

La Guida in linea contiene istruzioni dettagliate per assistere l'utente nell'utilizzo di WinStyler T180 durante le varie attività.



## Informazioni sul manuale

---

### Simboli

---

In questo manuale vengono utilizzati i seguenti simboli:

#### Nota

Questo simbolo indica precauzioni per il funzionamento o azioni da eseguire in caso di funzionamento errato.

#### Limitazione

Questo simbolo indica limiti numerici, funzioni che non possono essere usate insieme o condizioni in cui non è possibile usare una determinata funzione.

#### Riferimento

Questo simbolo indica un riferimento.

[ ]

Tasti e pulsanti che compaiono sullo schermo del computer.

[ ]

Tasti che fanno parte del pannello operativo dell'apparecchio.

Tasti sulla tastiera del computer.

# SOMMARIO

## 1. PANORAMICA DEL SISTEMA

---

<b>Caratteristiche .....</b>	<b>1</b>
<b>Installazione — Apparecchio.....</b>	<b>2</b>
Installazione dell'interfaccia PC.....	2
Collegamento dell'apparecchio .....	3
Impostazione dell'alimentatore multi-uso riservato alla stampante .....	5

## 2. Installazione — Software

---

<b>Requisiti di sistema.....</b>	<b>7</b>
Sistema operativo .....	7
PC .....	7
I/O .....	7
Memoria .....	7
Spazio su disco .....	7
Allocazione della memoria virtuale.....	8
<b>Installazione del software WinStyler T180 .....</b>	<b>9</b>
Windows 95/98/NT 4.0— Installazione del software WinStyler T180 .....	9
<b>Disinstallazione del software WinStyler T180.....</b>	<b>10</b>
Windows 95/98/NT 4.0 — Disinstallazione del software WinStyler T180 ....	10

## 3. STAMPA DA PC

---

<b>Stampa della pagina di prova.....</b>	<b>11</b>
Stampa della pagina di prova utilizzando la Console stampante.....	11
<b>Windows 95/98/NT 4.0– Stampa di un documento da Windows .....</b>	<b>12</b>
<b>Windows 95/98 — Stampa da un'applicazione DOS .....</b>	<b>13</b>
Accesso al Pannello di controllo PCL da Windows.....	13
Attivazione dell'Interprete PCL da Windows .....	14

## 4. SCANSIONE DA PC

---

<b>Scansione da un'applicazione Windows.....</b>	<b>15</b>
--	-----------

## 5. GESTIONE FAX DA PC

---

<b>Informazioni sulla gestione fax da PC.....</b>	<b>17</b>
<b>Invio e ricezione di fax .....</b>	<b>17</b>
<b>Attivazione della Ricezione PC .....</b>	<b>18</b>
<b>COM-Redirector .....</b>	<b>18</b>



## **6. UTILITY DI OPERAZIONE REMOTA FAX**

---

Informazioni sull'utility di Operazione remota fax .....	19
Selezione dell'utility di Operazione remota fax .....	19
Operazioni possibili con l'utility di Operazione remota fax .....	19

## **7. LOCALIZZAZIONE DEI GUASTI**

---

Installazione del software WinStyler T180 .....	21
Stampa da PC .....	21
Scansione da PC .....	22
Gestione fax da PC.....	23

## **8. SPECIFICHE TECNICHE**

---

Interfaccia.....	25
Stampante .....	25
Scanner .....	27
PC-FAX .....	27



# 1. PANORAMICA DEL SISTEMA

## Caratteristiche

Insieme al software WinStyler T180 è incluso il PC INTERFACE KIT TYPE 180. Dopo l'installazione di questo software, saranno disponibili le seguenti funzioni.

### ❖ Stampante per PC

L'apparecchio funziona come una stampante con risoluzione di 300/600 dpi (punti per pollice) in modalità di stampa Windows e di 300 dpi in emulazione PCL per la stampa DOS.

La tecnologia di miglioramento bordi (Edge Enhancement Technology) fornisce al testo un aspetto nitido e chiaro.

La velocità del motore di stampa è di 6 pagine A4 al minuto con una risoluzione di 600 dpi.

### ❖ Scanner per PC

Utilizzando il software per scanner specificato, questo apparecchio diventa uno scanner per applicazioni TWAIN.

### ❖ PC-FAX

Utilizzando il software di gestione fax specificato, questo apparecchio consente di trasmettere e ricevere messaggi fax attraverso il proprio personal computer. Questa funzione è disponibile solo in Windows 95/98.

### ❖ Utility di configurazione

L'Utility di Operazione remota consente di visualizzare e modificare varie impostazioni del fax dal PC tramite un'interfaccia grafica facile da usare.

### ❖ Monitor di stato

Il Monitor di stato fornisce una rappresentazione grafica a video dello stato dell'apparecchio. Esso visualizza inoltre animazioni che illustrano i problemi più comuni e spiegano come risolverli.

# Installazione — Apparecchio

---

## Installazione dell'interfaccia PC

---

 **Nota**

- Assicurarsi che l'interruttore SW1 sulla scheda di interfaccia PC sia sulla posizione ON.

**1** Spegnere l'apparecchio.

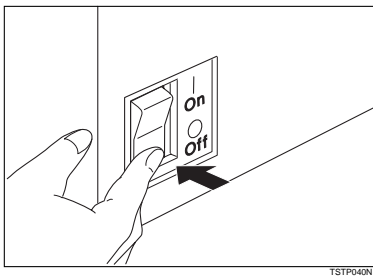

**2** Rimuovere il coperchio di plastica posto sul lato posteriore destro dell'apparecchio.

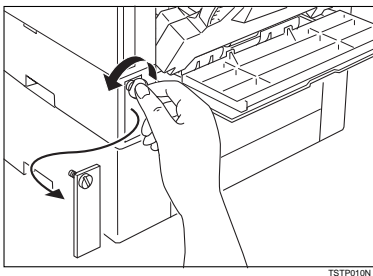

- 3** Tenere la scheda di interfaccia come mostrato e inserirla accuratamente nell'alloggiamento.

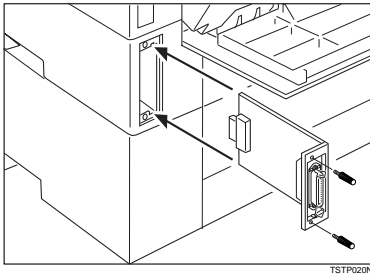

- 4** Stringere le due viti per fissare la scheda in posizione.

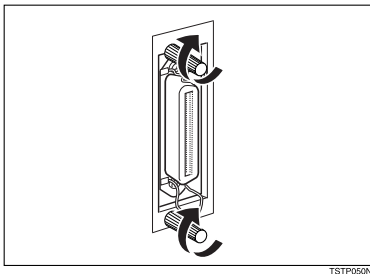

## Collegamento dell'apparecchio

### Requisiti del cavo parallelo

Il PC INTERFACE KIT TYPE 180 deve essere collegato al computer tramite una porta parallela ed un cavo parallelo. L'utente deve procurarsi il cavo necessario per l'interfacciamento del computer al PC INTERFACE KIT TYPE 180 poiché tale cavo non viene fornito con la macchina. La connessione parallela dell'apparecchio consiste in un'interfaccia parallela standard bidirezionale. È richiesto un cavo parallelo standard a 36 pin conforme alle specifiche IEEE P1284 ed una porta parallela disponibile sul computer.

#### Nota

- Non usare cavi paralleli di lunghezza superiore a 3 metri.
- Il connettore deve essere di tipo 57–30360 (AMPHENOL) o equivalente.
- I cavi conformi allo standard P1284 recano il contrassegno “IEEE Std 1284–1994 compliant”.

## Collegamento al computer

---

Collegare l'apparecchio al computer utilizzando un cavo parallelo conforme alle specifiche IEEE P1284 (fornito dall'utente).

Per collegare l'apparecchio al computer, eseguire la procedura indicata di seguito:

- 1** Assicurarsi di disporre del cavo di tipo corretto.
- 2** Assicurarsi che l'apparecchio e il computer siano entrambi spenti.
- 3** Applicare l'anello di ferrite fornito con il PC INTERFACE KIT TYPE 180 al cavo della stampante. L'anello di ferrite deve essere fissato in prossimità della porta parallela.

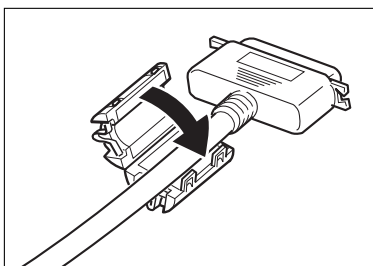

- 4** Inserire l'estremità a 36 pin del cavo parallelo nella porta parallela sul lato sinistro del coperchio della scheda controller posta dietro l'apparecchio.
- 5** Premere le clips metalliche situate ai due lati del connettore finché non scattano in posizione. Queste clips servono per fissare il cavo in posizione corretta.

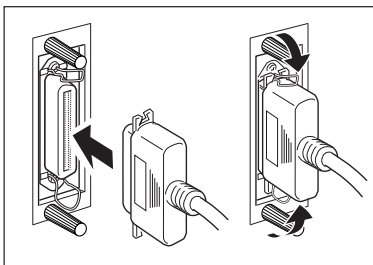

- 6** Inserire l'altra estremità del cavo parallelo nella porta parallela del computer.

 **Nota**

- WinStyler T180 utilizza il metodo di trasferimento dati bidirezionale tramite la porta LPT del PC. Consultare il manuale d'uso del PC per verificare se la porta LPT è configurata per il trasferimento dati bidirezionale.

**7** Accendere l'apparecchio e quindi il computer.

---

## Impostazione dell'alimentatore multi-uso riservato alla stampante

---

 **Riferimento**

Consultare la sezione "Parametri utente (funzione 63)" nel Manuale Operatore Fax (interruttore SW10, cifre 5 1; Solo stampante).

 **Nota**

- A causa del calore impiegato per il fissaggio del toner, i fogli fuoriescono leggermente ondulate. Prima di stampare sull'altra facciata di un foglio, raddrizzarlo o introdurre il lato ondulato nella direzione opposta.
- Quando si carica carta formato A5 nell'alimentatore multi-uso, inserire la carta in modo che il bordo lungo sia parallelo alle guide laterali. Impostare il formato per l'alimentatore multi-uso su "OTHER SIZE" utilizzando il pannello operativo. È possibile impostare "A5 (210 x 148 mm)" solo per la ricezione di fax.





# 2. Installazione — Software

## Requisiti di sistema

---

### Sistema operativo

---

Windows 95/98, Windows NT 4.0

---

### PC

---

WinStyler T180 può essere supportato da qualunque computer corrispondente ai requisiti specificati da Microsoft per l'esecuzione di Windows 95/98 o Windows NT 4.0. Per prestazioni ottimali, si raccomanda l'uso delle seguenti CPU.

Windows 95/98	Pentium 120 MHz
Windows NT 4.0	Pentium 166 MHz

#### Nota

- WinStyler T180 non può essere eseguito su un sistema con processore 286 o precedente.

---

### I/O

---

Porta e cavo per stampante parallela standard per PC.

---

### Memoria

---

Controllare la quantità di memoria installata nel PC. L'aggiunta di altra memoria nel PC aumenterà le prestazioni complessive del sistema e della stampante.

Capacità di memoria raccomandata:

Windows 95/98	32 MB
Windows NT 4.0	64 MB

---

### Spazio su disco

---

Circa 4 MB di spazio su disco disponibile per i file, e fino a circa 12 MB di spazio su disco per la memoria virtuale. È possibile accedere alle impostazioni di Memoria virtuale scegliendo l'icona Sistema nel Pannello di Controllo.

Se il computer dispone di più di 8 MB di RAM, non saranno necessari tutti i 12 MB di memoria virtuale. La RAM totale installata nel PC sommata alla memoria virtuale dovrà corrispondere almeno a 16 MB.

---

## **Allocazione della memoria virtuale**

---

Si raccomanda di far gestire automaticamente a Windows 95/98 o Windows NT 4.0 la memoria virtuale. In alternativa, è possibile allocare manualmente la memoria virtuale scegliendo l'icona Sistema nel Pannello di Controllo. Il software WinStyler T180 richiede 16 MB di memoria complessiva, suddivisa tra memoria del PC (minimo 8 MB) e memoria virtuale di Windows. Se il proprio sistema dispone di 8 MB di RAM installata nel PC, è necessario allocare almeno 8 MB di memoria virtuale. Se il computer dispone di 5 MB di RAM, è necessario in questo caso riservare almeno 11 MB di memoria virtuale, e così via.

### **Riferimento**

Consultare la Guida in linea di Windows 95/98/NT 4.0 per informazioni sull'allocazione della memoria virtuale.

# Installazione del software WinStyler T180

WinStyler T180 comprende un programma di installazione che facilita l'installazione del software. Il programma di installazione analizza la configurazione del sistema, installa il software WinStyler T180 ed esegue le modifiche necessarie ai file di avvio di Windows.

## Nota

- Se appare la finestra di dialogo “Nuovo componente hardware individuato”, scegliere **[Annulla]**.
- Per installare WinStyler T180 in Windows NT 4.0 è necessario possedere privilegi di amministratore.

---

## Windows 95/98/NT 4.0— Installazione del software WinStyler T180

---

## Nota

- Se si sono specificate le impostazioni internazionali (dal Pannello di Controllo) per una lingua supportata da WinStyler T180, questa lingua sarà la selezione predefinita durante l'installazione.

Per installare il software del driver WinStyler T180, eseguire la procedura indicata di seguito:

- 1** Inserire il CD-ROM di WinStyler T180 nell'unità CD-ROM.
- 2** Chiudere tutte le applicazioni in esecuzione in quel momento.
- 3** Fare clic sul pulsante **[Avvio]** sulla barra delle applicazioni.
- 4** Scegliere **[Esegui]**.
- 5** Nella finestra di dialogo “Esegui”, fare clic su **[Sfoggia]**.
- 6** Selezionare l'unità CD-ROM.
- 7** Selezionare il file **[SETUP.EXE]** e fare clic su **[Apri]**.

## Nota

- Se la lingua del sistema operativo in uso non viene riconosciuta, il programma di installazione proporrà la versione inglese del software WinStyler T180.

- 8** Fare clic su **[OK]**.
- 9** Seguire le istruzioni visualizzate sullo schermo.

 **Nota**

- Questa stampante viene automaticamente impostata come stampante predefinita.

 **Creazione di floppy disk dal CD-ROM**

Se sul proprio computer non è installata un'unità CD-ROM ma si ha accesso ad un computer compatibile IBM che ne dispone di una, è possibile creare un set di dischetti di installazione del software dal CD-ROM. Sono necessari almeno 2 dischetti vuoti da 1,44 MB formattati.

Per creare i dischetti di installazione, eseguire i seguenti passi:

- 1** Inserire il CD-ROM nell'unità CD-ROM.
- 2** Fare clic sul pulsante [Avvio] sulla barra delle applicazioni.
- 3** Scegliere [Esegui].
- 4** Digitare [X:makedisk], sostituendo la "X" con la lettera dell'unità CD-ROM.
- 5** Fare clic su [OK].
- 6** Seguire le istruzioni visualizzate sullo schermo.

## Disinstallazione del software WinStyler T180

 **Nota**

- Durante la disinstallazione del software WinStyler T180, si consiglia di cambiare l'impostazione di condivisione stampante di WinStyler T180 in "Non condividere".
- Prima di disinstallare il software WinStyler T180, si consiglia di chiudere tutte le applicazioni attive e di riavviare Windows.

---

## Windows 95/98/NT 4.0 — Disinstallazione del software WinStyler T180

---

Per rimuovere il software WinStyler T180, eseguire la procedura indicata di seguito:

- 1** Fare clic sul pulsante [Avvio] sulla barra delle applicazioni.
- 2** Scegliere [Programmi].
- 3** Scegliere [Strumenti WinStyler T180].
- 4** Fare clic su [Utilità di rimozione].
- 5** Seguire le istruzioni visualizzate sullo schermo.

# 3. STAMPA DA PC

## Stampa della pagina di prova

### Stampa della pagina di prova utilizzando la Console stampante

Per stampare la pagina di prova utilizzando la Console stampante, eseguire la procedura indicata di seguito:

- 1** Fare clic sul pulsante **[Avvio]** sulla barra delle applicazioni.
- 2** Scegliere **[Programmi]**.
- 3** Scegliere **[Strumenti WinStyler T180]**.
- 4** Fare clic su **[Console stampante]**.
- 5** Fare clic su **[TEST]** per eseguire tramite WinStyler T180 un controllo per verificare che tutte le modalità di stampa funzionino correttamente.
- 6** Fare clic su **[Sì]**.

L'utility di test stamperà una pagina di configurazione contenente informazioni sul sistema e sulla stampante.

#### **Nota**

- Fare clic su **[No]** per chiudere la finestra di dialogo senza far eseguire la stampa.

#### **Riferimento**

Se non si riesce a stampare la pagina di prova, assicurarsi che il cavo di collegamento dell'apparecchio al computer sia ben inserito su entrambe le estremità. Consultare la sezione "Collegamento dell'apparecchio".

## **Windows 95/98/NT 4.0– Stampa di un documento da Windows**

La procedura per la stampa varia da applicazione ad applicazione. Per informazioni dettagliate sulla stampa, consultare la Guida in linea dell'applicazione.

# Windows 95/98 — Stampa da un'applicazione DOS

WinStyler T180 è stato progettato per permettere la stampa sia da applicazioni DOS che da applicazioni Windows. WinStyler T180 dispone inoltre di un Pannello di controllo PCL per la stampa in modalità PCL DOS che consente all'utente di modificare le impostazioni della stampante per i processi di stampa DOS.

## Nota

- Questa funzione può essere eseguita solo in Windows 95/98.
- Alcune applicazioni DOS potrebbero ignorare queste impostazioni.
- Non è necessario installare alcuna cartuccia
  - Alcune stampanti convenzionali dispongono di alloggiamenti per cartucce per permettere l'installazione di caratteri aggiuntivi nella stampante. Poiché WinStyler T180 genera l'immagine della pagina di stampa all'interno del sistema prima di trasferirla alla stampante, l'installazione di cartucce potrebbe non avere alcun effetto sul risultato finale. WinStyler T180 utilizza al loro posto i tipi di carattere installati nel sistema Windows.
- L'interprete PCL di WinStyler T180 è compatibile con il PCL 4.5 (HP LASER JET IIP).

---

## Accesso al Pannello di controllo PCL da Windows

---

Le modifiche effettuate nel Pannello di controllo PCL non influiranno sui lavori di stampa eseguiti da applicazioni Windows. Queste impostazioni influiranno solo su lavori di stampa inviati da applicazioni eseguite in modalità DOS.

- 1** Fare clic sul pulsante [Avvio] sulla barra delle applicazioni.
- 2** Scegliere [Programmi].
- 3** Scegliere [Strumenti WinStyler T180].
- 4** Fare clic su [Console stampante].
- 5** Fare clic su [PCL] nella Console stampante.

## Attivazione dell'Interprete PCL da Windows

---

Prima di poter utilizzare il Pannello di controllo PCL per modificare le impostazioni di un lavoro di stampa, è necessario attivare l'Interprete PCL. Le modifiche effettuate nel Pannello di controllo PCL non influiranno sui lavori di stampa eseguiti da applicazioni Windows. Queste impostazioni influiranno solo su lavori di stampa inviati da applicazioni eseguite in modalità DOS.

- 1** Fare clic sul pulsante **[Avvio]** sulla barra delle applicazioni.
- 2** Scegliere **[Programmi]**.
- 3** Scegliere **[Strumenti WinStyler T180]**.
- 4** Fare clic su **[Console stampante]**.
- 5** Fare clic su **[DOS]** nella Console stampante.
- 6** Fare clic su **[Attiva interprete PCL]** nell'elenco a discesa (Mode d'impression).
- 7** Fare clic su **[OK]**.



### **Trasferimento di macro e di caratteri**

- Prima di poter installare e utilizzare le macro e i tipi di carattere, è necessario attivare l'Interprete PCL.
- WinStyler T180 manterrà in memoria le macro e i caratteri trasferiti fino allo spegnimento della stampante.

### **Nota**

- Le macro e i tipi di carattere devono essere compatibili con il PCL 4.5.
- Per ulteriori informazioni sul PCL 4.5, consultare il Manuale d'uso della HP LASER JET IIP.





# 4. SCANSIONE DA PC

## Scansione da un'applicazione Windows

La funzione di scansione è disponibile all'interno di qualunque applicazione Windows in grado di supportare un'interfaccia TWAIN.

Questa sezione fornisce alcune semplici spiegazioni su come eseguire scansioni da un'applicazione Windows. La procedura effettiva da eseguire può essere leggermente diversa a seconda dell'applicazione che si sta utilizzando. Per informazioni dettagliate sulla scansione, consultare il manuale dell'applicazione.

### Nota

- L'apparecchio funziona come uno scanner per applicazioni compatibili con lo standard TWAIN in ambiente Windows 95/98 e Windows NT 4.0.

### **1** Posizionare sull'alimentatore il documento da sottoporre a scansione.

#### Riferimento

Per informazioni più dettagliate, consultare il capitolo "Fax" nel Manuale Operatore Fax.

### **2** Richiamare le Opzioni scanner WinStyler T180 dal proprio software per scanner.

### **3** Specificare le impostazioni per il tipo di scansione desiderato.

#### Nota

- Le impostazioni che è possibile utilizzare sono: Modo scansione, Risoluzione e Luminosità.
- A seconda dell'applicazione che si sta utilizzando, queste impostazioni potrebbero non essere tutte disponibili.

### **4** Fare clic su [OK] per acquisire il documento.

#### Nota

- Dopo aver iniziato a comporre un numero di telefono, non è possibile utilizzare la funzione di scansione da PC.
- Quando si acquisisce un documento dall'alimentatore automatico e il documento è più lungo della lunghezza massima di scansione, lo scanner leggerà l'intera lunghezza del documento, e l'immagine risultante verrà acquisita da un'area di lunghezza superiore a quella specificata.



# 5. GESTIONE FAX DA PC

## Informazioni sulla gestione fax da PC

### 📌 Limitazione

- Questa funzione è disponibile solo in Windows 95/98.

Installando sul PC il software di gestione fornito è possibile inviare e ricevere messaggi fax direttamente tramite il proprio computer utilizzando l'unità fax come fax modem.

Di seguito è riportato un breve riepilogo delle caratteristiche principali:

- Trasmissione e ricezione di fax da Windows 95/98
- Comandi di controllo compatibili Classe 2
- Velocità di trasmissione di 14400, 12000, 9600, 7200, 4800, 2400 bps

Sono supportate le seguenti applicazioni fax:

### 📝 Nota

- La disponibilità di alcune opzioni può dipendere dal sistema locale in uso.

- WinFax PRO
- MS-FAX
- BitWare
- SopWith
- BVRP WinFax

Per informazioni sull'installazione e sulla configurazione di queste applicazioni, consultare il relativo manuale fornito insieme al prodotto.

Assicurarsi di installare il software WinStyler T180 prima di installare l'applicazione fax desiderata.

Se il modo Ricezione PC è attivato, non è possibile effettuare la ricezione manuale tramite l'applicazione PC-FAX.

## Invio e ricezione di fax

Per informazioni sull'invio e sulla ricezione di fax dal proprio PC, consultare il manuale dell'applicazione fax.

Per mettere in funzione il sistema, eseguire le seguenti operazioni (se non lo si è già fatto):

- Configurare COM-Redirector (vedere la sezione successiva)
- Installare il software di gestione fax (consultare il relativo manuale del software per informazioni dettagliate)
- Attivare il modo Ricezione PC (vedere alla pagina seguente)

## Attivazione della Ricezione PC

Per poter ricevere messaggi tramite PC, è necessario attivare questa funzione.

### Nota

- Se il modo Ricezione PC è disattivato, i messaggi fax in arrivo vengono ricevuti dall'unità fax e non vengono caricati via software sul PC.
- Se il PC è spento, non è possibile ricevere alcun messaggio fax.

**1** Sul pannello operativo del fax, premere il tasto **[Funzione]** e immettere **[6][2][2][2][2][6][2]** sulla tastiera numerica.

```
MODO INIZIAL. S/SUCC.▶
62 SELEZ. FUNZIONE
```

**2** Premere il tasto **[Si]**.

```
SELEZIONE LINEA
S/SUCC.▶
```

**3** Premere il tasto **▶** finché non appare il seguente display.

```
RICEZIONE PC ON/OFF
S/SUCC.▶
```

**4** Premere il tasto **[Si]**.

**5** Usare i tasti **◀** o **▶** per attivare la Ricezione PC, quindi premere il tasto **[Si]**.

```
RICEZIONE PC S/◀▶
▶ON OFF
```

**6** Premere il tasto **[Funzione]** per tornare al modo di attesa.

## COM-Redirector

Il COM-Redirector consiste in un software che reindirizza i dati dalla porta seriale del PC ad una porta parallela da utilizzare con la propria applicazione PC Fax. Per informazioni sull'impostazione della porta COM, consultare la Guida in linea.

### Nota

- Se nel sistema è disponibile una porta libera, questa verrà selezionata automaticamente.
- Usando la porta n°5 o più alta si potrebbero incontrare difficoltà con qualche applicazione fax a 16-bit.

# 6. UTILITY DI OPERAZIONE REMOTA FAX

## Informazioni sull'utility di Operazione remota fax

L'utility di Operazione remota consente di visualizzare e modificare varie impostazioni del fax dal PC tramite un'interfaccia grafica facile da usare.

## Selezione dell'utility di Operazione remota fax

- 1** Fare clic sul pulsante [Avvio] sulla barra delle applicazioni.
- 2** Scegliere [Programmi].
- 3** Scegliere [Strumenti WinStyler T180].
- 4** Fare clic su [Operazione remota].

## Operazioni possibili con l'utility di Operazione remota fax

- Visualizzazione e modifica di Numeri rapidi, Numeri abbreviati e Gruppi
- Visualizzazione e modifica dell'identificativo del proprio fax
- Selezione del modo Risparmio energia
- Programmazione dei tasti Funzione Utente
- Impostazione di Codici personali
- Impostazione del Timer di Risparmio energia
- Esecuzione di copie di backup sul disco rigido del PC dei numeri memorizzati nel fax
- Stampa di varie liste ed etichette

### **Riferimento**

Consultare la Guida in linea per un riepilogo dettagliato delle opzioni, caratteristiche disponibili e operazioni.



# 7. LOCALIZZAZIONE DEI GUASTI

## Installazione del software WinStyler T180

### ◆ È stato installato un driver per stampante di lingua diversa

Causa	Soluzione
Le Impostazioni internazionali non sono le stesse della lingua del sistema operativo in uso.	Controllare le Impostazioni internazionali e specificare la lingua desiderata. Disinstallare WinStyler T180. Reinstallare WinStyler T180.

## Stampa da PC

In caso di problemi, il Finestra di stato di WinStyler T180 fornirà spesso informazioni sulla natura del problema e proporrà inoltre suggerimenti tecnici su come risolverlo.

### ◆ L'apparecchio non stampa

Causa	Soluzione
L'apparecchio è acceso?	Accendere l'apparecchio.
Il cavo di interfaccia è collegato correttamente?	Collegare correttamente il cavo di interfaccia. Se sono presenti connettori o viti, assicurarsi che siano ben fissati.
Il cavo di interfaccia utilizzato è del tipo corretto?	Assicurarsi di utilizzare il tipo di cavo corretto. Se il cavo è danneggiato o usurato, sostituirlo con uno nuovo.
Il cavo di interfaccia è stato collegato dopo aver acceso l'interruttore principale?	Assicurarsi di collegare il cavo di interfaccia prima di accendere l'interruttore principale.
Si riesce a stampare una pagina di prova?	Se non si riesce a stampare una pagina di prova, l'apparecchio potrebbe avere un guasto. Rivolgersi al centro di assistenza tecnica.
Sul display appare il messaggio "Stampante occupata".	Attendere alcuni minuti prima di riprovare a stampare.

**◆ Problemi di qualità di stampa**

<b>Problema</b>	<b>Soluzione</b>
Le pagine stampate appaiono sporche (macchie sullo sfondo/chiazze bianche su aree nere dell'immagine o del testo)	Consultare il Manuale Operatore Fax.

## Scansione da PC

**◆ Interruzione della scansione dei documenti nel corso dell'operazione**

<b>Causa</b>	<b>Soluzione</b>
La lunghezza del documento è superiore alla lunghezza massima oppure è inferiore alla lunghezza minima.	Usare un documento di dimensioni corrette e ripetere la scansione.



# Gestione fax da PC

## 📍 Limitazione

Questa funzione è disponibile solo in Windows 95/98.

## ❖ Non si riescono ad inviare messaggi fax dall'applicazione PC-FAX.

Causa	Soluzione
La linea esterna sta squillando.	Attendere che la linea sia libera e riprovare a trasmettere.
La linea è occupata.	
L'impostazione della porta di COM-Redirector è errata.	Specificare la porta corretta.

## ❖ La trasmissione fax ha inizio, ma non accade nulla

Causa	Soluzione
L'unità fax è occupata ad inviare un altro messaggio fax.	Attendere che l'operazione corrente sia terminata e riprovare a trasmettere.
L'apparecchio sta stampando dei rapporti.	

## ❖ Non si riescono a ricevere fax tramite il PC

Causa	Soluzione
L'apparecchio è spento.	Accendere l'apparecchio.
I cavi non sono collegati correttamente.	Collegare i cavi correttamente.
L'applicazione PC-FAX non è in esecuzione.	Avviare l'applicazione PC-FAX e metterla in modalità di ricezione.
L'unità fax non è in modo Ricezione PC.	Attivare il modo Ricezione PC tramite la funzione 62.
Qualche altro utente ha sollevato il microtelefono esterno mentre era in arrivo la chiamata.	Non sollevare il microtelefono mentre sono in arrivo chiamate fax. Se si è già sollevato il microtelefono e si sente un segnale di fax, premere il tasto Stop per far ricevere e stampare il messaggio dall'unità fax. Se si chiede al mittente di ripetere l'invio, non sollevare il microtelefono esterno prima che l'applicazione PC-FAX entri in ricezione.

**❖ I messaggi fax in arrivo vengono stampati dall'unità fax e non vengono caricati via software sul PC**

Causa	Soluzione
L'unità fax non è in modo Ricezione PC.	Attivare la Ricezione PC tramite la funzione 62.
L'applicazione PC-FAX resta permanentemente in modalità di ricezione.	Annullare l'operazione e impostare nuovamente l'applicazione PC-FAX in modalità di ricezione.
Non si riesce ad impostare l'applicazione PC-FAX in modalità di ricezione.	Spegnere e riaccendere l'unità fax. Quindi impostare l'applicazione PC-FAX in modalità di ricezione.

**❖ Non si riescono a regolare il volume dell'altoparlante dell'unità fax tramite l'applicazione PC-FAX.**

Causa	Soluzione
Questa funzione non è supportata dalla propria applicazione PC-FAX.	Regolare il volume dell'altoparlante tramite il pannello operativo dell'unità fax (funzione 92).

# 8. SPECIFICHE TECNICHE

## Interfaccia

Parallela bidirezionale (IEEE P1284)

## Stampante

◆ **Risoluzione**

600 dpi o 300 dpi (GDI)  
300 dpi (PCL)

◆ **Velocità di stampa**

6 ppm

◆ **RAM**

512 KB

◆ **Emulazioni**

GDI basata sull'host  
PCL basata sull'host

◆ **Grammatura carta**

Da 60 a 90 g/m<sup>2</sup> (da 16 a 24 lb)

◆ **Formati carta**

Cassetto carta	Formato carta
Cassetto principale 2° cassetto	Letter (8 1/2 x 11 pollici)
	A4 (210 x 297 mm)
	Legal (8 1/2 x 14 pollici)
	F4 (210 x 330 mm) *1
Alimentatore multi-uso	Letter (8 1/2 x 11 pollici)
	A4 (210 x 297 mm)
	Legal (8 1/2 x 14 pollici)
	F4 (210 x 330 mm) *1
	A5 (148 x 210 mm)
	Executive (7 1/4 x 10 1/2 pollici)
	HLT (5 1/2 x 8 1/2 pollici) *1
	B5 (182 x 257 mm) *1
	Busta DL (110 x 220 mm)
	Busta C5 (162 x 229 mm)
	Busta C6 (114 x 162 mm) *1
	Busta Monarch (3 7/8 x 7 1/2 pollici)
	Busta #10 (4 1/8 x 9 1/2 pollici)
	Cartolina (100 x 148 mm) *1
Formato personalizzato *1 *2	

\*1 Non supportato dall'Interprete PCL.

\*2 Larghezza 100~190 mm (3,94~7,48 pollici), lunghezza 148~355 mm (5,83~13,98 pollici)

# Scanner

## Nota

- Il driver dello scanner WinStyler T180 è compatibile con lo standard TWAIN 1.7.

## ◆ Applicazione

TWAIN 1.7

## ◆ Risoluzione

200 x 200 dpi

300 x 300 dpi (con interpolazione software)

400 x 400 dpi (con interpolazione software)

## ◆ Dimensioni di scansione

Minimo 105 mm x 148 mm (4,1 x 5,8 pollici)

Massimo 218 mm x 600 mm (8,5 x 23,6 pollici)

# PC-FAX

## Limitazione

- Questa funzione è disponibile solo in Windows 95/98.

## ◆ API

Classe 2

## ◆ Velocità modem

14.400 bps (massimo)



# ***4. Español***

## **Introducción**

Este manual contiene instrucciones detalladas sobre el uso y mantenimiento de esta máquina. Para aprovechar al máximo la versatilidad de la máquina, todos los operadores deberán leer detenidamente este manual y seguir sus instrucciones. Mantenga este manual a mano, en un lugar cercano a la máquina.

Lea la sección Información de Seguridad antes de usar la máquina. Contiene información importante relacionada con la SEGURIDAD DEL USUARIO y explica cómo EVITAR PROBLEMAS CON EL EQUIPO.

## **Importante**

El presente manual está sujeto a cambios sin previo aviso. La compañía no se responsabilizará en ningún caso por los daños directos, indirectos, especiales, accidentales o derivados de la utilización o funcionamiento del equipo.

## **Marcas registradas**

Microsoft®, Windows® y MS-DOS® son marcas comerciales registradas de Microsoft Corporation en Estados Unidos y/o en otros países.

Hewlett-Packard, HP, LaserJet y PCL son marcas comerciales registradas de Hewlett-Packard Company.

El resto de los nombres de producto incluidos en este documento se utilizan a título identificativo y pueden ser marcas registradas de sus empresas correspondientes. Se renuncia a todos y cada uno de los derechos sobre dichas marcas.

## **Advertencia:**

El uso de controles o el ajuste y la realización de procedimientos no especificados en este manual pueden provocar radiaciones peligrosas.

## **Notas:**

Algunas ilustraciones del manual pueden diferir ligeramente de su máquina.

Ciertas opciones pueden no estar disponibles en algunos países. Para más detalles, consulte a su distribuidor local.



PC INTERFACE KIT TYPE 180

Esta opción se puede instalar en el siguiente modelo.

[H545]



Declaración de conformidad

“Este producto cumple con los requisitos de la Directiva EMC 89/336/EEC y con la Directiva sobre Baja Tensión 73/23/EEC.”

# Manuales de instrucciones del aparato

El manual de instrucciones de este aparato se divide en dos.

- ① Manual del usuario del fax
- ② PC INTERFACE KIT TYPE 180 Manual de instrucciones (este manual)

Lea en primer lugar el ① Manual del usuario del fax. Contiene importante información sobre seguridad.

Este manual ② describe cómo utilizar el aparato cuando se conecta al ordenador para utilizarlo como impresora.

Si va a utilizar el aparato como impresora conectada al ordenador, lea las instrucciones que aparecen en este manual y consulte las secciones de MANTENIMIENTO y RESOLUCIÓN DE PROBLEMAS del otro manual.

Si va a utilizar el aparato como fax independiente, consulte el ① Manual del usuario del fax.



## Cómo utilizar la ayuda en línea

La ayuda en línea se instala automáticamente con el programa WinStyler T180.

Consúltela para conocer los distintos procedimientos de uso de la WinStyler T180 y las distintas tareas que puede realizar.



## Cómo consultar este manual

---

### Símbolos

---

En este manual se emplean los siguientes símbolos:

#### **Nota**

Este símbolo indica las precauciones que debe seguir para el funcionamiento, o las acciones que debe realizar si le surge un problema.

#### **Limitación**

Este símbolo indica límites numéricos, funciones incompatibles entre sí, o situaciones en las que no se puede utilizar una determinada función.

#### **Referencia**

Este símbolo indica una referencia.

[ ]

Teclas y botones que aparecen en la pantalla del PC.

[ ]

Teclas incluidas en el panel de control del equipo.

Teclas en el teclado del PC.

# CONTENIDO

## 1. PRESENTACIÓN

---

<b>Características</b> .....	1
<b>Preparación del — aparato</b> .....	2
Colocación del interface para PC.....	2
Conexión del aparato.....	3
Cómo asignar el bypass para que sólo funcione con la función de impresión....	5

## 2. Preparación — instalación del programa

---

<b>Requisitos de sistema</b> .....	7
Sistema operativo .....	7
PC .....	7
E/S .....	7
Memoria .....	7
Espacio libre en el disco .....	7
Administración de la memoria virtual .....	8
<b>Cómo instalar el programa de la WinStyler T180</b> .....	9
Windows 95/98/NT 4.0— Cómo instalar el programa de la WinStyler T180 ....	9
<b>Cómo desinstalar el programa de la WinStyler T180</b> .....	10
Windows 95/98/NT 4.0 — Cómo desinstalar el programa de la WinStyler T180....	10

## 3. IMPRESORA PARA PC

---

<b>Cómo imprimir la página de prueba</b> .....	11
Cómo imprimir la página de prueba desde la Consola de impresión.....	11
<b>Windows 95/98/NT 4.0— Cómo imprimir un documento desde Windows</b> ...	12
<b>Windows 95/98 — Cómo imprimir desde una aplicación de DOS</b> .....	13
Cómo acceder al Panel de control PCL desde Windows.....	13
Cómo activar el Intérprete PCL desde Windows .....	14

## 4. ESCÁNER PARA PC

---

<b>Cómo escanear desde una aplicación de Windows</b> .....	15
--	----

## 5. FAX PARA PC

---

<b>Sobre el fax para PC</b> .....	17
<b>Cómo enviar y recibir mensajes de fax</b> .....	17
<b>Cómo activar la recepción PC</b> .....	18
<b>COM-Redirector</b> .....	18

## **6. PROGRAMA DE OPERACIÓN REMOTA PARA FAX**

---

Sobre el programa de Operación remota para fax.....	19
Cómo seleccionar el programa de Operación remota de fax.....	19
Algunas funciones del programa de Operación remota para fax.....	19

## **7. RESOLUCIÓN DE PROBLEMAS**

---

Cómo instalar el programa de la WinStyler T180.....	21
Impresora para PC.....	21
Escáner para PC.....	22
Fax para PC.....	23

## **8. CARACTERÍSTICAS TÉCNICAS**

---

Interface.....	25
Impresora.....	25
Escáner.....	27
Fax para PC.....	27



# 1. PRESENTACIÓN

## Características

Con la WinStyler T180 se incluye el PC INTERFACE KIT TYPE 180. Cuando instale el programa podrá utilizar las siguientes funciones.

### ❖ **Impresora para PC**

Funciona como una impresora de una resolución de 300/600 dpi (puntos por pulgada o dpi) en entorno Windows o de 300 dpi -modo de emulación PCL- en entorno DOS.

Gracias a la tecnología de mejora de bordes el texto impreso es mucho más nítido y definido.

El aparato funciona a una velocidad de 6 páginas (tamaño A4) por minuto a una resolución de 600 dpi.

### ❖ **Escáner para PC**

Si instala el programa de escáner indicado, podrá utilizar el aparato como escáner para aplicaciones TWAIN.

### ❖ **Fax para PC**

Si instala el programa de fax indicado, el aparato le permitirá enviar y recibir mensajes de fax a través del ordenador. Esta función sólo está disponible en Windows 95/98.

### ❖ **Programa de configuración**

El programa Operación remota le permite visualizar y editar desde el ordenador la configuración del aparato de fax a través de un interface gráfico fácil de utilizar.

### ❖ **Control de estado**

El Control de estado representa gráficamente en la pantalla el estado en el que se encuentra el aparato. También incluye animaciones que explican los problemas más comunes, así como las posibles soluciones.

# Preparación del — aparato

## Colocación del interface para PC

 **Nota**

- Asegúrese de que el interruptor SW1 del interface para PC esté en posición ON.

**1** Apague el aparato desde el interruptor principal.

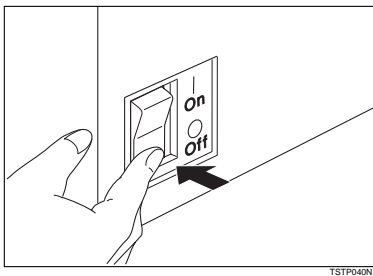

**2** Retire la tapa de plástico situada en la parte posterior derecha del aparato.

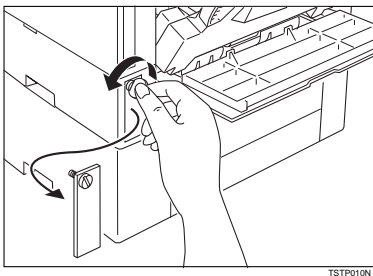

**3** Sujete la placa como se muestra en la ilustración e introdúzcala con cuidado en la ranura.

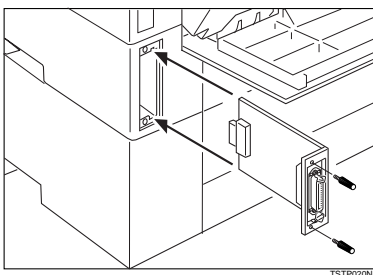



- 4** Apriete los dos tornillos hasta que la placa quede bien fijada.

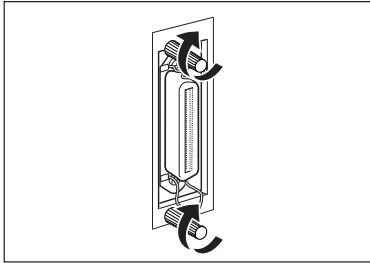

TSTP050N

## Conexión del aparato

### Características del cable paralelo

El PC INTERFACE KIT TYPE 180 se conecta a un puerto paralelo del ordenador a través de un cable paralelo. El cable de conexión PC INTERFACE KIT TYPE 180 no se suministra con el aparato, por lo que deberá procurárselo usted mismo. La conexión paralelo del aparato se realiza a través de un interface bidireccional paralelo convencional. Para realizar la conexión necesita un cable paralelo de 36 pins compatible con IEEE P1284 y un puerto paralelo libre en el ordenador.

#### Nota

- No utilice un cable paralelo más largo de 3 metros.
- Tipo de conector: 57-30360 (AMPHENOL) o equivalente.
- Los cables P1284 que cumplen con la normativa llevan impreso el distintivo "IEEE Std 1284-1994 compliant".

## Conexión al ordenador

---

Conecte el aparato al ordenador a través de un cable paralelo compatible con IEEE P1284 (no suministrado).

Siga los siguientes pasos para realizar la conexión al ordenador:

- 1** Asegúrese de que dispone del cable apropiado.
- 2** Apague el aparato y el ordenador.
- 3** Acople el núcleo de ferrita suministrado con el PC INTERFACE KIT TYPE 180 al cable de impresora. Acóplelo lo más cerca posible del puerto paralelo.

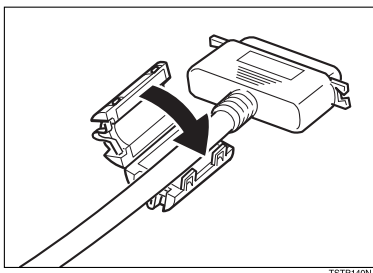

TSTP140N

- 4** Conecte el extremo que tiene el conector de 36 pins al puerto paralelo situado a la izquierda de la tapa del controlador, en la parte posterior del aparato.
- 5** Engarce las patillas metálicas en los extremos superior e inferior del conector hasta que oiga un "clic". Las patillas sirven para que el conector no se mueva de sitio.

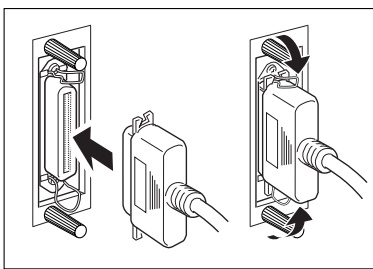

TSTP060N

- 6** Conecte el otro extremo del cable paralelo al puerto paralelo del ordenador.

### Nota

- El modo de transferencia de datos entre la WinStyler T180 y el ordenador (a través del puerto LPT) es bidireccional. Consulte el manual de instrucciones del ordenador para comprobar que el puerto LPT permite este tipo de comunicación.

- 7** Encienda la máquina y, a continuación, el PC.

---

## Cómo asignar el bypass para que sólo funcione con la función de impresión

---

### Referencia

Consulte el apartado “Parámetros de usuario (función 63)” del Manual del usuario del fax. (SW10, dígito 5 1; sólo para impresión)

### Nota

- La temperatura de fijación del tóner es muy elevada, por lo que es posible que las postales salgan ligeramente abombadas. Enderécelas antes de imprimirlas por la otra cara o introdúzcalas de manera que la cara abombada quede en dirección opuesta.
- Cuando cargue papel A5 en la bandeja de papel multipropósito, ajuste el papel de forma que los bordes largos queden paralelos a las guías laterales. Utilice el panel de control para establecer el tamaño de la bandeja multipropósito en “OTRO TAMAÑO”. Sólo puede definir el tamaño como “A5 (210 x 148 mm)” para recibir faxes.



# 2. Preparación — instalación del programa

## Requisitos de sistema

---

### Sistema operativo

---

Windows 95/98, Windows NT 4.0

---

### PC

---

Cualquier ordenador que cumpla los requisitos recomendados por Microsoft para la utilización de Windows 95/98 o Windows NT 4.0 puede utilizar sin problema la WinStyler T180. Para que el funcionamiento sea óptimo se recomiendan las siguientes CPU:

Windows 95/98	Pentium 120 MHz
Windows NT 4.0	Pentium 166 MHz

 **Nota**

La WinStyler T180 no funciona en ordenadores 286 o anteriores.

---

### E/S

---

Cable y puerto de impresora paralelo (ambos estándar).

---

### Memoria

---

Compruebe la memoria de que dispone su ordenador. Si la aumenta, mejorará el rendimiento general del sistema y el de la impresora.

Memoria recomendada:

Windows 95/98	32 Mb
Windows NT 4.0	64 Mb

---

### Espacio libre en el disco

---

Aproximadamente 4 Mb para los archivos y unas 12 Mb para la memoria virtual. Puede acceder a la memoria virtual desde la opción Sistema del Panel de control.

Si el ordenador tiene más de 8 Mb de memoria RAM, no necesitará las 12 Mb de memoria virtual al completo. El total de memoria RAM más memoria virtual debería situarse por encima de 16 Mb.

---

## Administración de la memoria virtual

---

Normalmente se recomienda dejar que Windows 95/98 o Windows NT 4.0 asigne automáticamente la memoria virtual. Si prefiere hacerlo usted mismo, vaya a la opción Sistema del Panel de control. El programa de la WinStyler T180 necesita una memoria total de al menos 6 Mb, distribuida entre la memoria de ordenador propiamente dicha (mínimo 8 Mb) y la memoria virtual de Windows. Si su equipo tiene 8 Mb de memoria RAM tendrá que asignar una memoria virtual mínima de 8 Mb; si sólo dispone de 5 Mb de RAM, necesitará un mínimo de 11 Mb de memoria virtual, y así sucesivamente.

### Referencia

Consulte la ayuda en línea de Windows 95/98/NT 4.0 para obtener más información sobre cómo administrar la memoria virtual.

# Cómo instalar el programa de la WinStyler T180

La WinStyler T180 incluye un programa de instalación que le facilita el proceso de configuración. Este programa analiza la configuración del sistema, instala el programa de la WinStyler T180 y realiza todos los cambios necesarios en los archivos de inicio de Windows.

## Nota

- Si aparece en pantalla el cuadro de diálogo “Nuevo hardware encontrado”, haga clic en **[Cancelar]**.
- Para instalar la WinStyler T180 en sistemas Windows NT 4.0, debe tener acceso de administrador.

---

## Windows 95/98/NT 4.0— Cómo instalar el programa de la WinStyler T180

---

## Nota

- Si el idioma seleccionado en la Configuración regional (una de las opciones del Panel de control ) figura entre los compatibles con WinStyler T180, el proceso de instalación lo seleccionará por omisión.

Siga los pasos siguientes para instalar el programa controlador de la WinStyler T180:

- 1** Introduzca el CD-ROM WinStyler T180 en el lector.
- 2** Cierre todas las aplicaciones activas.
- 3** Haga clic en **[Inicio]**, en la Barra de tareas.
- 4** Haga clic en **[Ejecutar]**.
- 5** En la ventana “Ejecutar”, haga clic en **[Examinar]**.
- 6** Seleccione la unidad de CD-ROM.
- 7** Seleccione el archivo **[SETUP.EXE]** y haga clic en **[Abrir]**.

## Nota

- Si el programa de instalación no detecta el idioma de funcionamiento del sistema operativo, le sugerirá la versión inglesa del programa de la WinStyler T180.
- 8** Haga clic en **[Aceptar]**.
  - 9** Siga las instrucciones que aparecen en pantalla.

 **Nota**

- Esta impresora se configura automáticamente como predeterminada.

 **Cómo pasar el programa de instalación del CD-ROM a disquetes**

Si su ordenador no tiene lector de CD-ROM pero puede disponer de un ordenador compatible que sí lo tenga, podrá pasar a disquetes el programa de instalación. Necesitará como mínimo 2 disquetes vírgenes y formateados de 1.44 Mb de capacidad.

Siga los pasos siguientes para pasar a disquetes el programa de instalación:

- 1** Introduzca el CD-ROM en el lector.
- 2** Haga clic en [Inicio], en la Barra de tareas.
- 3** Haga clic en [Ejecutar].
- 4** Escriba [X:makedisk], substituyendo la "X" por la letra que tenga la unidad de CD-ROM.
- 5** Haga clic en [Aceptar].
- 6** Siga las instrucciones que aparecen en pantalla.

## Cómo desinstalar el programa de la WinStyler T180

 **Nota**

- Le recomendamos que, cuando desinstale el programa de la WinStyler T180, deje de compartir la WinStyler T180 (es decir, que seleccione "No compartido".)
- Cierre todas las aplicaciones antes de desinstalar el programa de la WinStyler T180 y reinicie Windows.

---

## Windows 95/98/NT 4.0 — Cómo desinstalar el programa de la WinStyler T180

---

Siga los pasos siguientes para borrar el programa de la WinStyler T180:

- 1** Haga clic en [Inicio], en la Barra de tareas.
- 2** Desplace el puntero del ratón hasta [Programas].
- 3** Desplace el puntero del ratón hasta [Programas de WinStyler T180].
- 4** Haga clic en [Programa de desinstalación].
- 5** Siga las instrucciones que aparecen en pantalla.



# 3. IMPRESORA PARA PC

## Cómo imprimir la página de prueba

### Cómo imprimir la página de prueba desde la Consola de impresión

Siga los pasos que se explican a continuación para imprimir la página de prueba desde la Consola de impresión:

- 1** Haga clic en [Inicio], en la Barra de tareas.
- 2** Desplace el puntero del ratón hasta [Programas].
- 3** Desplace el puntero del ratón hasta [Programas de WinStyler T180].
- 4** Haga clic en [Consola de impresión].
- 5** Haga clic en [TEST] para que la WinStyler T180 compruebe que todos los modos de impresión funcionan correctamente.
- 6** Haga clic en [Sí].

El programa de prueba imprimirá una página de configuración con información sobre el sistema y la impresora.

#### Nota

- Haga clic en [No] para cerrar el cuadro de diálogo y cancelar la impresión.

#### Referencia

Si no puede imprimir la página de prueba, compruebe que el cable que une el aparato y el ordenador esté bien conectado en ambos extremos. Consulte la sección "Conexión del aparato".

## **Windows 95/98/NT 4.0- Cómo imprimir un documento desde Windows**

El procedimiento para imprimir varía según la aplicación utilizada. Para más detalles acerca de la impresión consulte la Ayuda en línea que acompaña a esta aplicación.

# Windows 95/98 — Cómo imprimir desde una aplicación de DOS

La WinStyler T180 puede funcionar tanto en entorno DOS como en Windows. Incorpora un Panel de control PCL para realizar impresiones PCL desde DOS en el que podrá cambiar la configuración de los trabajos de impresión de aplicaciones DOS.

## Nota

- Esta función sólo está disponible en Windows 95/98.
- Es posible que algunas aplicaciones de DOS anulen la configuración.
- No necesita cartuchos de fuentes
  - Algunas impresoras incorporan ranuras especiales a las que se pueden acoplar cartuchos de fuentes. Sin embargo, la WinStyler T180 crea imágenes de impresión en el sistema antes de enviarlas a la impresora, por lo que la colocación de cartuchos de fuentes no afecta a la impresión final. La WinStyler T180 utiliza las fuentes instaladas en el sistema Windows.
- La WinStyler T180 PCL es compatible con PCL 4.5.(HP LASER JET IIP)

---

## Cómo acceder al Panel de control PCL desde Windows

---

Las modificaciones realizadas desde el Panel de control PCL no afectan a las tareas de impresión enviadas desde aplicaciones de Windows. Sólo afectan a las tareas enviadas desde programas que funcionen en DOS.

- 1** Haga clic en [Inicio], en la Barra de tareas.
- 2** Desplace el puntero del ratón hasta [Programas].
- 3** Desplace el puntero del ratón hasta [Programas de WinStyler T180].
- 4** Haga clic en [Consola de impresión].
- 5** Haga clic en [PCL], en la Consola de impresión.

---

## Cómo activar el Intérprete PCL desde Windows

---

El Intérprete PCL debe activarse o ponerse en marcha antes de utilizar el Panel de control PCL para modificar la configuración de la tarea de impresión. Las modificaciones realizadas desde el Panel de control PCL no afectan a las tareas de impresión enviadas desde aplicaciones de Windows. Sólo afectan a las tareas enviadas desde programas que funcionen en DOS.

- 1** Haga clic en [Inicio], en la Barra de tareas.
- 2** Desplace el puntero del ratón hasta [Programas].
- 3** Desplace el puntero del ratón hasta [Programas de WinStyler T180].
- 4** Haga clic en [Consola de impresión].
- 5** Haga clic en [DOS], en la Consola de impresión.
- 6** Haga clic en [Activar Intérprete PCL], en la lista desplegable del cuadro de diálogo Modalità di stampa (Mode de).
- 7** Haga clic en [Aceptar].

---

### Cómo cargar macros y fuentes

- El Intérprete PCL debe activarse o ponerse en marcha antes de instalar y utilizar macros y fuentes.
- La WinStyler T180 mantendrá las macros y fuentes cargadas hasta que se apague.

#### Nota

- Tanto las macros como las fuentes deben ser compatibles con PCL 4.5.
  - Si necesita más información sobre PCL 4.5, consulte HP LASER JET IIP en el manual de instrucciones.
-

# 4. ESCÁNER PARA PC

## Cómo escanear desde una aplicación de Windows

Puede escanear desde cualquier aplicación de Windows compatible con el interface TWAIN.

En esta sección se explica de forma sencilla el proceso de exploración (o "escaneado") desde un aplicación Windowsde Windows. El proceso real que necesitará llevar a cabo depende del tipo de aplicación que utilice. Si desea obtener más información acerca de la exploración, consulte el manual de la aplicación.

### Nota

- Funciona como escáner en aplicaciones compatibles con TWAIN que funcionen en sistemas Windows 95/98 y Windows NT 4.0.

### **1** Coloque el documento que desea escanear.

#### Referencia

Para obtener más detalles, consulte la sección "Fax para PC" del manual del usuario del fax.

### **2** Vaya a WinStyler T180 Opciones del escáner del programa de escáner.

### **3** Ajuste los valores para este tipo de exploración.

#### Nota

- Los valores que puede definir son los de modo de exploración, resolución y brillo.
- Según cual sea la aplicación que esté utilizando, es posible que no pueda modificar todos estos valores.

### **4** Haga clic en [Aceptar] para escanear el documento.

#### Nota

- No podrá utilizar la función de escáner para PC cuando haya empezado a marcar un número de teléfono.
- Cuando escanee un documento desde el alimentador automático de documentos que sea más grande que el área de exploración, se escaneará el documento completo y la imagen resultante corresponderá a un área mayor a la indicada.



## Sobre el fax para PC

### 📌 Limitación

- Esta función sólo está disponible en Windows 95/98.

Si instala en el ordenador el programa de fax suministrado podrá enviar y recibir mensajes de fax directamente desde el ordenador utilizando el aparato a modo de fax-módem.

Estas son algunas de las características principales:

- Recepción y transmisión de mensajes de fax desde Windows 95/98
- Comandos de control compatibles con la clase 2
- Velocidades de transmisión de 14.400, 12.000, 9.600, 7.200, 4.800 y 2400 bps

Compatible con las siguientes aplicaciones de fax:

### 📝 Nota

- Es posible que en algunos lugares no estén disponibles todas las opciones.

- WinFax PRO
- MS-FAX
- BitWare
- SopWith
- BVRP WinFax

Para obtener más detalles sobre cómo instalar y configurar las aplicaciones, consulte el manual suministrado con cada programa en concreto.

Asegúrese de instalar el programa WinStyler T180 Winstyler T180 antes del programa de fax que vaya a usar.

Si está activada la recepción en el PC, no será posible recibir faxes manualmente con la aplicación PC-FAX.

## Cómo enviar y recibir mensajes de fax

Para obtener más detalles sobre cómo enviar y recibir mensajes de fax, consulte el manual suministrado con la aplicación de fax en concreto.

Para poner en marcha el sistema, deberá llevar a cabo los siguientes pasos (si todavía no lo ha hecho):

- Configurar COM-Redirector (consulte la sección de las páginas siguientes)
- Instalar el programa de fax (si necesita más información, consulte el manual del programa que va a utilizar)
- Poner en marcha la recepción PC (consulte la página siguiente)

## Cómo activar la recepción PC

Antes de poder recibir mensajes desde el ordenador debe activar esta función.

### Nota

- Si el modo de recepción PC está desactivado, los mensajes irán a parar directamente al aparato de fax y no se grabarán en el ordenador.
- Si el PC está apagado, no se puede recibir faxes.

**1** En el panel de mandos del aparato de fax, pulse la tecla **[Función]** y pulse las teclas numéricas **[6][2][2][2][2][6][2]**.

```
MODO INICIAL S/OTRO▶
62 SELECC.FUNCION
```

**2** Pulse la tecla **[Sí]**.

```
                S/OTRO▶
SELECCIÓN LÍNEA
```

**3** Pulse la tecla **▶** hasta que aparezca el siguiente mensaje en la pantalla.

```
                S/OTRO▶
RECEPCIÓN PC  Sí/NO
```

**4** Pulse la tecla **[Sí]**.

**5** Pulse la tecla **◀** o **▶** para activar la recepción PC y, a continuación, pulse la tecla **[Sí]**.

```
PC RECEPTION  Sí/◀▶
▶Sí           NO
```

**6** Pulse la tecla **[Función]** para volver al modo de espera.

## COM-Redirector

COM-Redirector es un programa que redirecciona los datos procedentes del puerto de serie del ordenador y los envía al puerto paralelo para poderlos utilizar desde la aplicación de fax. Para obtener más detalles sobre cómo configurar el puerto COM, consulte la ayuda en línea.

### Nota

- Si hay un puerto libre disponible, se seleccionará automáticamente.
- El uso del puerto número 5 o superior puede causar dificultades con algunas aplicaciones del fax de 16 bits.



# 6. PROGRAMA DE OPERACIÓN REMOTA PARA FAX

## Sobre el programa de Operación remota para fax

El programa Operación remota le permite visualizar y editar desde el ordenador la configuración del aparato de fax a través de un interface gráfico fácil de utilizar.

## Cómo seleccionar el programa de Operación remota de fax

- 1** Haga clic en el botón [Inicio] de la Barra de tareas.
- 2** Desplace el puntero del ratón hasta [Programas].
- 3** Desplace el puntero del ratón hasta [Programas de WinStyler T180].
- 4** Haga clic en [Operación remota].

## Algunas funciones del programa de Operación remota para fax

- Visualizar y editar los números de marcación rápida, directa y para grupos
- Visualizar y editar la identificación del aparato de fax
- Seleccionar el modo de ahorro de energía
- Programar las teclas de funciones de usuario
- Modificar los códigos personales
- Modificar el temporizador de ahorro de energía
- Hacer copias de seguridad de los datos de marcación en el disco duro del ordenador
- Imprimir listas y nombres

### Referencia

Consulte la ayuda en línea para obtener información más detallada sobre las distintas opciones, funciones y procedimientos.



# 7. RESOLUCIÓN DE PROBLEMAS

## Cómo instalar el programa de la WinStyler T180

### ◆ El lenguaje del controlador de la impresora instalado no coincide

Causa	Solución
La Configuración regional no coincide con el idioma que utiliza el sistema operativo.	Vaya a Configuración regional y seleccione el idioma que quiera utilizar. Desinstale la WinStyler T180 y vuélvala a instalar.

## Impresora para PC

Si se produce algún problema, el Pantalla de estado de la WinStyler T180 posiblemente le explique qué ha sucedido y le dé algunos consejos técnicos para solucionarlo.

### ◆ El aparato no imprime

Causa	Solución
Ha encendido el aparato?	Enciéndalo.
Está bien conectado el cable interface?	Conéctelo bien. Si tiene algún tornillo, no olvide apretarlo firmemente.
El cable interface utilizado es el correcto?	Asegúrese de utilizar el cable correcto y, si está estropeado, sustitúyalo.
Ha conectado el cable del interface después de encender el aparato desde el interruptor principal?	Conecte el cable antes de encender el equipo.
Puede imprimir la página de prueba?	Si no puede imprimirla, es posible que el aparato no funcione correctamente. Póngase en contacto con el servicio técnico más cercano.
En el visor aparece el mensaje "Impresora ocupada".	Espere unos minutos antes de intentar volver a imprimir.

❖ **Problemas sobre la calidad de la impresión**

Problema	Solución
Las páginas impresas tienen manchas (fondo manchado/puntos blancos en las zonas negras o en los caracteres)	Consulte el Manual del usuario del fax.

## Escáner para PC

❖ **El escáner se detiene antes de acabar la exploración del documento**

Causa	Solución
El documento supera la longitud máxima de exploración o no llega a la mínima.	Utilice un documento del tamaño apropiado e inicie de nuevo el escaneo.

# Fax para PC

## 📌 Limitación

Esta función sólo está disponible en Windows 95/98.

### ❖ El programa de fax no puede enviar mensajes desde el ordenador

Causa	Solución
La línea externa está recibiendo una llamada.	Espere a que esté libre la línea y vuelva a intentarlo.
La línea comunica.	
COM-Redirector no está bien configurado.	Seleccione el puerto correcto.

### ❖ La transmisión de fax se inicia, pero no sucede nada

Causa	Solución
El aparato de fax está enviando otro mensaje.	Espere a que haya finalizado el envío en curso e inténtelo de nuevo.
El aparato está imprimiendo algún informe.	

### ❖ El ordenador no puede recibir mensajes de fax

Causa	Solución
El aparato está apagado.	Enciéndalo.
No ha conectado correctamente los cables.	Conéctelos bien.
El programa de fax del ordenador no está en marcha.	Inícielo y póngalo en modo de recepción.
El aparato de fax no está en modo de recepción PC.	Active el modo de recepción PC con la función 62.
Alguien ha descolgado el auricular externo al oír la llamada.	No descuelgue el teléfono cuando vaya a entrar un mensaje de fax. Si lo ha hecho y oye el pitido característico del mensaje de fax, pulse la tecla de Parada para que el aparato inicie la recepción e imprima el mensaje. Si le pide al emisor que vuelva a enviar el mensaje, recuerde que no debe descolgar el auricular antes de que se inicie la recepción para PC.

**❖ Los mensajes de fax entrantes se imprimen directamente en el aparato y no se envían al ordenador**

Causa	Solución
El aparato de fax no está en modo de recepción PC.	Active el modo de recepción PC con la función 62.
El programa de fax está en modo de recepción permanentemente.	Cancele el proceso y vuelva a poner el programa en modo de recepción.
No se puede poner el programa de fax del ordenador en modo de recepción.	Apague y vuelva a encender el aparato. A continuación, ponga de nuevo el programa de fax en modo de recepción.

**❖ No se puede cambiar el volumen del altavoz del aparato de fax desde el programa de fax del ordenador.**

Causa	Solución
El programa que utiliza no dispone de esta función.	Ajuste el volumen del altavoz desde el panel de mandos del aparato de fax (función 92).

# 8. CARACTERÍSTICAS TÉCNICAS

## Interface

Cable bidireccional paralelo (IEEE P1284)

## Impresora

- ◆ **Resolución**  
600 dpi ó 300 dpi (GDI)  
300 dpi (PCL)
- ◆ **Velocidad de impresión**  
6 ppm
- ◆ **Memoria RAM**  
512 Kb
- ◆ **Emulación**  
GDI  
PCL
- ◆ **Gramaje del papel**  
De 60 a 90 g/m<sup>2</sup>

◆ **Tamaño del papel**

<b>Bandejas de papel</b>	<b>Tamaño del papel</b>
Bandeja principal 2º bandeja	Letter (8 1/2 x 11 pulgadas)
	A4 (210 x 297 mm)
	Legal (8 1/2 x 14 in)
	F4 (210 x 330 mm)*1
Bypass	Letter (8 1/2 x 11 in)
	A4 (210 x 297 mm)
	Legal (8 1/2 x 14 in)
	F4 (210 x 330 mm) *1
	A5 (148 x 210 mm)
	Executive (7 1/4 x 10 1/2 in)
	HLT (5 1/2 x 8 1/2 in) *1
	B5 (182 x 257 mm) *1
	Sobres DL (110 x 220 mm)
	Sobres C5 (162 x 229 mm)
	Sobres C6 (114 x 162 mm) *1
	Sobres Monarch (3 7/8 x 7 1/2 in)
	Sobres #10 (4 1/8 x 9 1/2 in)
	Postal (100 x 148 mm) *1
Tamaño personalizado *1 *2	

\*1 No compatible con el Intérprete PCL.

\*2 Ancho 100~190 mm, largo 148~355 mm



# Escáner

## Nota

- El controlador del escáner WinStyler T180 es compatible con TWAIN 1.7.

## ❖ Aplicación

TWAIN 1.7

## ❖ Resolución

200 x 200 dpi

300 x 300 dpi (con interpolación por programa)

400 x 400 dpi (con interpolación por programa)

## ❖ Área de exploración

Mínimo 105 mm x 148 mm

Máximo 218 mm x 600 mm

# Fax para PC

## Limitación

- Esta función sólo está disponible en Windows 95/98.

## ❖ API

Clase 2

## ❖ Velocidad del módem

14.400 bps (máximo)



# ***5. Français***

## **Introduction**

Le présent manuel contient des instructions détaillées sur l'utilisation et l'entretien de cet appareil. Pour exploiter pleinement les fonctionnalités de l'appareil, il est conseillé à tous ses utilisateurs de lire et de respecter scrupuleusement les instructions figurant dans ce manuel. Veuillez conserver ce manuel dans un endroit pratique près de la machine.

Veuillez lire les informations relatives à la sécurité figurant dans la section "Référence du copieur" avant d'utiliser cet appareil. Il s'agit d'informations importantes concernant la SECURITE DES UTILISATEURS et la PREVENTION DES PANNES.

## **Important**

Certaines parties du présent manuel sont soumises à modification sans préavis. En aucun cas la société ne peut être tenue pour responsable de dommages directs, indirects, spécifiques, accidentels ou consécutifs résultant de la manipulation ou de l'utilisation de l'appareil.

## **Marques déposées**

Microsoft®, Windows®, et MS-DOS® sont des marques de fabrique déposées de Microsoft Corporation aux Etats-Unis et/ou dans d'autres pays.

Hewlett-Packard, HP, LaserJet, et PCL sont des marques de fabrique déposées de Hewlett-Packard Company.

D'autres noms de produit utilisés dans le présent document sont indiqués à des fins d'identification uniquement et peuvent être des marques déposées de leur société respective. Nous renonçons à tout ou partie des droits rattachés à ces marques.

## **Attention:**

L'utilisation de contrôles ou de réglages ou l'application de procédures autres que celles spécifiées dans le présent manuel peuvent avoir pour effet l'exposition à des radiations dangereuses.

## **Remarques:**

Il est possible que quelques illustrations ne correspondent pas tout à fait à votre copieur.

Certaines options ne sont pas disponibles dans certains pays. Pour plus de renseignements, veuillez contacter votre détaillant.

PC INTERFACE KIT TYPE 180

Cette option peut être installée dans le modèle suivant.

[H545]



Déclaration de conformité

"Le produit remplit toutes les conditions requises par la Directive EMC 89/336/CEE et la Directive basse tension 73/23/CEE."

# Manuels de cette machine

Le Manuel d'utilisation de cette machine est composé des 2 manuels suivants.

① Manuel d'utilisateur du fax

② PC INTERFACE KIT TYPE 180 Manuel d'utilisation (ce manuel)

Lisez d'abord le ① Manuel d'utilisateur du fax. Il contient d'importantes informations pour votre sécurité.

Ce manuel ② explique le fonctionnement de cette machine lorsqu'elle est raccordée à votre ordinateur à titre d'imprimante de PC.

Lors de l'utilisation de cette machine à titre d'imprimante, veuillez vous référer à ce manuel pour son fonctionnement et à l'autre manuel pour des informations sur sa MAINTENANCE ou son DEPANNAGE.

Lors de l'utilisation de cette machine à titre de télécopieur autonome, veuillez vous référer au ① Manuel d'utilisateur du fax fourni séparément.



## Utilisation de l'Aide en ligne

L'Aide en ligne est installée automatiquement avec le logiciel WinStyler T180.

L'Aide en ligne contient des procédures détaillées pour vous aider à utiliser le logiciel WinStyler T180 pour diverses tâches.

# Comment lire ce manuel

---

## Symboles

---

Les symboles suivants sont utilisés dans ce manuel:



### Remarque

Ce symbole indique les précautions à prendre pour faire fonctionner l'appareil ou les interventions à effectuer en cas de dysfonctionnement.



### Limitation

Ce symbole indique les valeurs numériques à ne pas dépasser, les fonctions qui ne peuvent être utilisées simultanément ou les conditions dans lesquelles une fonction spécifique ne peut être employée.



### Référence

Ce symbole indique une référence.

[ ]

Touches et boutons s'affichant sur l'écran de l'ordinateur.

[ ]

Touches insérées dans le panneau de commande de l'appareil.

Touches sur le clavier de l'ordinateur.

# TABLE DES MATIÈRES

## 1. VUE D'ENSEMBLE

---

<b>Fonctions</b> .....	<b>1</b>
<b>Configuration—Machine</b> .....	<b>2</b>
Installation de l'interface avec le PC .....	2
Connexion de la machine.....	3
Comment dédier le magasin papier à usages multiples à l'imprimante .....	5

## 2. Configuration—Logiciel

---

<b>Prescriptions du système</b> .....	<b>7</b>
Système d'exploitation .....	7
PC .....	7
I/O .....	7
Mémoire .....	7
Espace disque.....	7
Allocation de mémoire virtuelle .....	8
<b>Installation du logiciel WinStyler T180</b> .....	<b>9</b>
Windows 95/98/NT 4.0— Comment installer le logiciel WinStyler T180.....	9
<b>Suppression du logiciel WinStyler T180</b> .....	<b>10</b>
Windows 95/98/NT 4.0 — Comment supprimer le logiciel WinStyler T180....	10

## 3. IMPRESSION A PARTIR D'UN PC

---

<b>Impression de la page d'essai</b> .....	<b>11</b>
Comment imprimer la page d'essai en utilisant la Console d'impression ...	11
<b>Windows 95/98/NT 4.0— Impression d'un document à partir de Windows</b> .....	<b>12</b>
<b>Windows 95/98 — Impression à partir d'une application DOS</b> .....	<b>13</b>
Comment accéder au Panneau de contrôle PCL à partir de Windows.....	13
Comment activer le Interpréteur PCL à partir de Windows.....	14

## 4. NUMERISATION PC

---

<b>Numérisation à partir d'une application Windows</b> .....	<b>15</b>
--	-----------

## 5. PC FAX

---

<b>Présentation du PC FAX</b> .....	<b>17</b>
<b>Envoi et réception de télécopies</b> .....	<b>17</b>
<b>Activation de la Réception PC</b> .....	<b>18</b>
<b>COM-Redirector</b> .....	<b>18</b>



## **6. UTILITAIRE OPÉRATION À DISTANCE DE TELECOPIE**

---

Présentation de l'utilitaire Opération à distance de télécopie .....	19
Comment sélectionner l'utilitaire Opération à distance de télécopie....	19
Ce que vous pouvez faire avec l'utilitaire Opération à distance de télécopie....	19

## **7. DEPANNAGE**

---

Installation du logiciel WinStyler T180 .....	21
Impression PC .....	21
Numérisation PC.....	22
Application PC-FAX.....	23

## **8. SPECIFICATION**

---

Interface.....	25
Imprimante .....	25
Numériseur.....	27
PC-FAX .....	27



# 1. VUE D'ENSEMBLE

## Fonctions

Le logiciel WinStyler T180 est fourni avec le PC INTERFACE KIT TYPE 180. Une fois ce logiciel installé, les fonctions suivantes seront disponibles.

### ❖ PC-Printer

Ce périphérique fonctionne comme une imprimante avec des résolutions d'impression de 300/600 dpi (points par pouce) en Windows mode d'impression et de 300 dpi en mode d'émulation de l'impression PCL DOS.

La Technologie d'Amélioration des Bords rend le texte plus net et plus clair. La vitesse du moteur est de 6 pages A4 à une résolution de 600 dpi par minute.

### ❖ PC-Scanner

Si un logiciel de numérisation spécifié est installé, cette machine devient un numérisateur pour les applications TWAIN.

### ❖ PC-FAX

Si un logiciel de TELECOPIE spécifié est installé, cette machine permet d'envoyer et de recevoir des messages TELECOPIÉS par l'intermédiaire de votre ordinateur personnel. Cette fonction n'est disponible que pour Windows 95/98.

### ❖ Utilitaire de configuration

L'utilitaire Opération à distance vous permet de visualiser et d'éditer diverses configurations de votre PC par l'intermédiaire d'une interface graphique d'utilisation aisée.

### ❖ Moniteur d'état

Le moniteur d'état vous donne une représentation graphique sur écran de l'état de la machine. Il fournit également des animations expliquant les problèmes d'occurrence fréquente et la façon de les résoudre.

# Configuration—Machine

## Installation de l'interface avec le PC

 **Remarque**

- Vérifiez que l'interrupteur SW1 de la carte d'interface avec le PC est positionné sur Marche.

**1** Mettez l'interrupteur d'alimentation sur Marche.

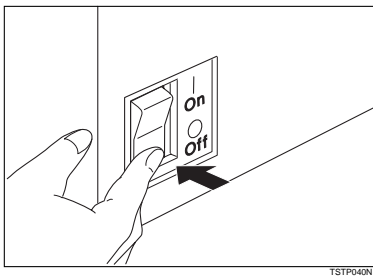

**2** Retirez le couvercle en plastique situé à droite et à l'arrière de la machine.

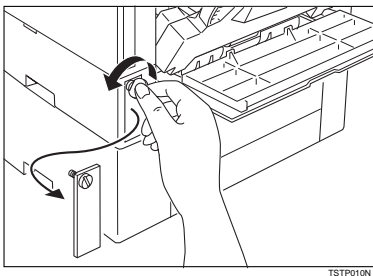

**3** Placez la carte d'interface comme indiqué et faites-la glisser délicatement dans l'emplacement réservé à la carte.

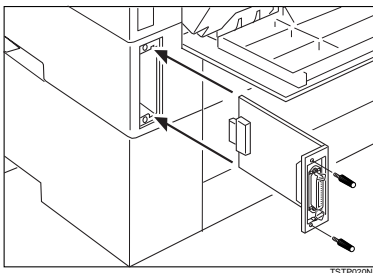

#### 4 Serrez les deux vis pour fixer la carte en place.

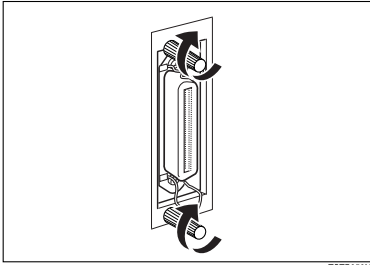

## Connexion de la machine

### Besoins en câble parallèle

Le PC INTERFACE KIT TYPE 180 se connecte à un ordinateur par l'intermédiaire d'un port parallèle et d'un câble parallèle. C'est à vous qu'il incombe de fournir le câble nécessaire à l'interface entre l'ordinateur et le PC INTERFACE KIT TYPE 180. Ce câble n'est pas fourni avec la machine. La connexion de la machine est une interface parallèle bidirectionnelle standard. Elle nécessite un câble parallèle standard à 36 broches conforme IEEE P1284 et un port parallèle disponible sur l'ordinateur.

#### Remarque

- N'utilisez pas de câble parallèle de plus de 3 mètres (10 pieds).
- Connecteur de type 57-30360 (AMPHENOL) ou équivalent.
- "IEEE Std 1284-1994 compliant" est imprimé sur un câble conforme P1284.

---

## Comment se connecter à un ordinateur

---

Connectez la machine à un ordinateur en utilisant un câble parallèle conforme IEEE P1284 (fourni par vous).

Suivez les étapes suivantes pour raccorder la machine à l'ordinateur:

- 1** Assurez-vous que vous disposez du câble correct.
- 2** Vérifiez qu'à la fois la machine et l'ordinateur sont hors tension.
- 3** Fixez le noyau en ferrite fourni avec le PC INTERFACE KIT TYPE 180 au câble de l'imprimante. Le noyau en ferrite doit être fixé au câble à proximité du port parallèle.

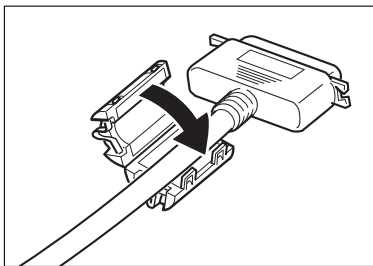

- 4** Branchez l'extrémité à 36 broches du câble parallèle sur le port parallèle situé du côté gauche du couvercle du contrôleur, à l'arrière de la machine.
- 5** Serrez les attaches métalliques de chaque côté du connecteur jusqu'à ce que vous entendiez un déclic. Les attaches maintiennent le câble solidement en place.

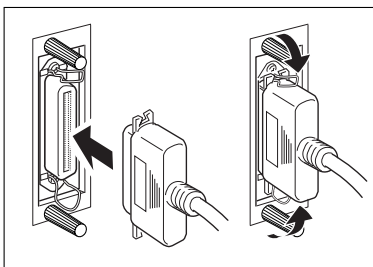

- 6** Branchez l'extrémité du câble parallèle dans le port parallèle de l'ordinateur.

### Remarque

- Le logiciel WinStyler T180 utilise le mode de transfert de données bidirectionnel à travers le port LPT de votre PC. Consultez le manuel du propriétaire du PC pour savoir comment déterminer si le port LPT est configuré pour des transferts de données bidirectionnels.

- 7** Mettez la machine puis l'ordinateur sous tension.

---

## Comment dédier le magasin papier à usages multiples à l'imprimante

---



### Référence

Référez-vous aux “Paramètres utilisateur (fonction 63)” du Manuel d'utilisateur du fax. (SW10, Digit5 1; pour l'imprimante seulement)



### Remarque

- En raison de la chaleur utilisée par le toner de fixation, les cartes postales sortent légèrement ondulées. Avant d'imprimer de l'autre côté, redressez les cartes postales ou introduisez une tuile dans le sens opposé.
- Lorsque vous chargez du papier A5 dans le dispositif d'alimentation à usages multiples, placez le papier de sorte que les longueurs soient parallèles aux bornes latérales. Réglez la taille du dispositif d'alimentation à usages multiples sur “AUTRE TAILLE” au moyen du pupitre de commande. Vous pouvez régler “A5 (210 x 148 mm)” uniquement pour recevoir des fax.





# 2. Configuration—Logiciel

## Prescriptions du système

---

### Système d'exploitation

---

Windows 95/98, Windows NT 4.0

---

### PC

---

Tout ordinateur qui répond aux prescriptions spécifiées par Microsoft pour exécuter Windows 95/98 ou Windows NT 4.0, est compatible avec WinStyler T180. Pour des performances optimales, il est recommandé d'utiliser les CPU suivants.

Windows 95/98	Pentium 120 MHz
Windows NT 4.0	Pentium 166 MHz

#### Remarque

- Le logiciel WinStyler T180 ne peut pas être exécuté sur un 286 ou un système antérieur.

---

### I/O

---

Port et câble de l'imprimante parallèle d'un PC standard.

---

### Mémoire

---

Vérifiez la quantité de mémoire dont dispose votre PC. Le fait d'ajouter de la mémoire supplémentaire à votre PC augmentera les performances globales du système et de l'imprimante.

Mémoire recommandée:

Windows 95/98	32 Méga-octets
Windows NT 4.0	64 Méga-octets

---

### Espace disque

---

Environ 4 Méga-octets d'espace disque pour les fichiers et jusqu'à approximativement 12 Méga-octets d'espace disque pour la mémoire virtuelle. Vous pouvez accéder aux configurations de la Mémoire Virtuelle par le biais de l'utilitaire système du Panneau de configuration.

Si vous disposez de plus de 8 Méga-octets de RAM, vous n'aurez pas besoin de la totalité des 12 Méga-octets de mémoire virtuelle. La RAM totale du PC plus la mémoire virtuelle devront se monter à au moins 16 Méga-octets.

---

## Allocation de mémoire virtuelle

---

Il est recommandé de laisser Windows 95/98 ou Windows NT 4.0 s'occuper de la mémoire virtuelle de façon automatique. Sinon, vous pouvez allouer de la mémoire virtuelle vous-même par l'intermédiaire de l'utilitaire système du Panneau de configuration. Le logiciel WinStyler T180 nécessite 16 Méga-octets de mémoire totale, divisée entre la mémoire de votre PC (un minimum de 8 Méga-octets) et la mémoire virtuelle de Windows. Si votre système dispose de 8 Méga-octets de RAM PC, vous devez alors allouer au moins 8 Méga-octets de mémoire virtuelle. Si vous disposez de 5 Méga-octets de RAM, vous aurez alors besoin d'au moins 11 Méga-octets de mémoire virtuelle et ainsi de suite.

### Référence

Référez-vous à l'Aide en ligne sur Windows 95/98/NT 4.0 pour de plus amples informations sur l'allocation de mémoire virtuelle.

# Installation du logiciel WinStyler T180

Le logiciel WinStyler T180 comprend un programme d'installation du logiciel pour faciliter la configuration. Le programme d'installation analyse la configuration du système, installe le logiciel WinStyler T180 et apporte les modifications nécessaires aux fichiers de mise en route de Windows.

## Remarque

- Si la boîte de dialogue "Nouveau matériel trouvé" s'affiche, cliquez sur **[Annuler]**.
- Pour installer le logiciel WinStyler T180 sous Windows NT 4.0, vous devez disposer de Privilèges d'Administrateur.

---

## Windows 95/98/NT 4.0— Comment installer le logiciel WinStyler T180

---

### Remarque

- Si les paramètres régionaux (sec. Panneau de configuration ) sont configurés sur une langue que le WinStyler T180 ne prend pas en charge, cette langue sera la sélection par défaut during l'installation.

Suivez les étapes suivantes pour installer le logiciel de pilotage WinStyler T180:

- 1** Insérez le CD-ROM WinStyler T180 dans le lecteur de CD-ROM.
- 2** Fermez toutes les applications qui sont en cours d'exécution.
- 3** Cliquez sur **[Démarrer]** de la barre des tâches.
- 4** Cliquez sur **[Exécuter]**.
- 5** Dans la fenêtre "Exécuter", cliquez sur **[Parcourir]**.
- 6** Sélectionnez le lecteur de CD-ROM.
- 7** Sélectionnez le fichier libellé **[SETUP.EXE]** et cliquez sur **[Ouvrir]**.

### Remarque

- Si la langue du système d'exploitation que vous utilisez n'est pas reconnue, le programme d'installation offrira la version anglaise du logiciel WinStyler T180.
- 8** Cliquez sur **[OK]**.
  - 9** Suivez les instructions données à l'écran.

 **Remarque**

- Cette imprimante est automatiquement réglée comme étant l'imprimante par défaut.

 **Création de disquettes à partir du CD-ROM**

Si un CD-ROM n'est pas installé sur votre ordinateur mais si vous avez accès à un ordinateur compatible IBM qui en a un, vous pouvez créer un ensemble de disques d'installation du logiciel à partir du CD-ROM. Vous aurez besoin d'au moins 2 disquettes vides formatées de 1,44 Méga-octets.

Suivez les étapes suivantes pour créer des disquettes d'installation:

- 1** Insérez le CD-ROM dans le lecteur de CD-ROM.
- 2** Cliquez sur [Démarrer] de la barre des tâches.
- 3** Cliquez sur [Exécuter].
- 4** Tapez [X:makedisk], en remplaçant "X" par la lettre de votre lecteur de CD-ROM.
- 5** Cliquez sur [OK].
- 6** Suivez les instructions données à l'écran.

## Suppression du logiciel WinStyler T180

 **Remarque**

- Pour supprimer le logiciel WinStyler T180, il est fortement recommandé de changer la configuration de partage de l'imprimante du WinStyler T180 en "Non partagé".
- Avant de supprimer le logiciel WinStyler T180, vous devez fermer toutes les applications et redémarrer Windows.

---

## Windows 95/98/NT 4.0 — Comment supprimer le logiciel WinStyler T180

---

Suivez les étapes suivantes pour supprimer le logiciel WinStyler T180:

- 1** Cliquez sur [Démarrer] de la barre des tâches.
- 2** Pointez sur [Programmes].
- 3** Pointez sur [Outils de WinStyler T180].
- 4** Cliquez sur [Programme de désinstallation].
- 5** Suivez les instructions données à l'écran.

# 3. IMPRESSION A PARTIR D'UN PC

## Impression de la page d'essai

### Comment imprimer la page d'essai en utilisant la Console d'impression

Suivez les étapes suivantes pour imprimer la page d'essai en utilisant la Console d'impression:

- 1** Cliquez sur [Démarrer] de la barre des tâches.
- 2** Pointez sur [Programmes].
- 3** Pointez sur [Outils de WinStyler T180].
- 4** Cliquez sur [Console d'impression].
- 5** Cliquez sur [TEST] pour que le WinStyler T180 puisse vérifier que tous les modes d'impression fonctionnent correctement.
- 6** Cliquez sur [Oui].

L'utilitaire d'essai imprimera une page de configuration contenant des informations sur votre système et votre imprimante.

#### Remarque

- Cliquez sur [Non] pour fermer la boîte de dialogue sans l'imprimer.

#### Référence

Si vous ne pouvez pas imprimer la page d'essai, vérifiez que le câble raccordant la machine à l'ordinateur est fermement branché aux deux extrémités. Référez-vous au paragraphe "Connexion de la machine".

## **Windows 95/98/NT 4.0– Impression d'un document à partir de Windows**

La procédure d'impression est différente pour chaque application. Pour plus de détails sur l'impression, consultez l'aide en ligne jointe à votre application.

# Windows 95/98 — Impression à partir d'une application DOS

Le logiciel WinStyler T180 a été conçu pour imprimer à partir d'applications DOS ainsi que d'applications Windows. Le logiciel WinStyler T180 fournit également un Panneau de contrôle PCL pour une impression sous DOS PCL. Ceci vous permet de changer les configurations de l'imprimante pour les impressions effectués sous DOS.

## Remarque

- Cette fonction n'est utilisable que sous Windows 95/98.
- Certaines applications DOS peuvent outrepasser ces configurations.
- Aucune cartouche n'est nécessaire
  - Certaines imprimantes conventionnelles disposent de logements pour cartouches qui vous permettent d'installer des polices supplémentaires dans l'imprimante. Comme le logiciel WinStyler T180 crée des images de la page imprimée sur votre système avant de les télécharger dans l'imprimante, l'installation d'une cartouche n'affectera pas l'impression finale. Le logiciel WinStyler T180 utilise au lieu de cela les polices installées dans votre système Windows.
- Le logiciel WinStyler T180 PCL est compatible avec le PCL4.5.(HP LASER JET IIP)

---

## Comment accéder au Panneau de contrôle PCL à partir de Windows

---

Les ajustements apportés au Panneau de contrôle PCL n'auront aucun effet sur les impressions effectuées à partir d'applications Windows. Ces changements de paramètres n'affecteront que les impressions effectuées à partir d'applications fonctionnant sous DOS.

- 1** Cliquez sur [Démarrer] de la barre des tâches.
- 2** Pointez sur [Programmes].
- 3** Pointez sur [Outils de WinStyler T180].
- 4** Cliquez sur [Console d'impression].
- 5** Cliquez sur [PCL] sur la Console d'impression.

## Comment activer le Interpréteur PCL à partir de Windows

Le Interpréteur PCL doit être activé ou mis en service avant que le Panneau de contrôle PCL puisse être utilisé pour ajuster les paramètres d'un cycle d'impression. Les ajustements apportés au Panneau de contrôle PCL n'auront aucun effet sur les cycles d'impression effectués à partir d'applications Windows. Ces paramètres n'affecteront que les cycles d'impression réalisés avec des applications exécutées sous DOS.

- 1** Cliquez sur [Démarrer] de la barre des tâches.
- 2** Pointez sur [Programmes].
- 3** Pointez sur [Outils de WinStyler T180].
- 4** Cliquez sur [Console d'impression].
- 5** Cliquez sur [DOS] sur la Console d'impression.
- 6** Cliquez sur [Activer l'interpréteur PCL] dans la boîte de la liste déroulante Modo d'impression.
- 7** Cliquez sur [OK].

### Téléchargement de macros et de polices

- Le Interpréteur PCL doit être activé ou mis en service avant que des macros et des polices puissent être installées et utilisées.
- Le logiciel WinStyler T180 conservera les macros et les polices téléchargées jusqu'à ce que l'imprimante soit mise hors tension.

### Remarque

- Les macros et les polices doivent être compatibles avec la version PCL4.5.
- Vous pouvez obtenir de plus amples informations sur le PCL de version 4.5 dans le Manuel d'utilisation de HP LASER JET IIP.



# 4. NUMERISATION PC

## Numérisation à partir d'une application Windows

Une numérisation est disponible à partir de toute application Windows prenant en charge une interface TWAIN.

Cette section donne des explications simples sur la lecture à partir d'une application Windows. La procédure que vous devez effectuer varie en fonction de l'application que vous utilisez. Pour plus de détails sur la lecture, consultez le manuel de l'application.

### Remarque

- Elle assume les fonctions de numériseur pour les applications TWAIN conformes Windows 95/98 et Windows NT 4.0.

### **1** Placez le document à numériser.

#### Référence

Pour de plus amples détails, référez-vous au paragraphe "Télécopie" du Manuel d'utilisateur du fax.

### **2** Accédez aux options de numérisation de WinStyler T180 depuis votre logiciel de numérisation.

### **3** Effectuez les réglages pour ce type de scanner.

#### Remarque

- Les réglages qui peuvent être utilisés sont Mode scanner, Résolution et Luminosité.
- En fonction de l'application utilisée, il se peut que vous ne puissiez pas accéder à tous ces réglages.

### **4** Cliquez sur [OK] pour numériser le document.

#### Remarque

- La fonction de numérisation PC ne peut pas être utilisée après avoir commencé à entrer un numéro de téléphone.
- Lorsque vous numérisez le document à partir du magasin d'alimentation automatique de documents et que votre document est plus long que la dimension de la longueur du format de numérisation, toute la longueur du document sera numérisée et l'image résultante sera prise à partir d'une longueur plus longue que celle spécifiée.



## Présentation du PC FAX

### 📍 Limitation

- Cette fonction n'est disponible que pour Windows 95/98.

En installant le logiciel de télécopie fourni sur votre PC, vous pouvez envoyer et recevoir des messages télécopiés directement depuis votre ordinateur en utilisant votre télécopieur comme télécopieur-modem.

Un bref résumé des principales fonctions fait suite:

- Transmission et réception de télécopies depuis Windows 95/98
- Commandes de contrôle compatible avec la classe 2
- Vitesses de transmission de 14400, 12000, 9600, 7200, 4800, 2400 bps

Les applications logicielles de télécopieur suivantes sont prises en charge:

### 📝 Remarque

- La disponibilité de certaines options pourra dépendre de votre application locale.
- WinFax PRO
- MS-FAX
- BitWare
- SopWith
- BVRP WinFax

Pour des instructions sur la façon d'installer et de configurer ces applications, veuillez vous reporter au manuel fourni avec le produit approprié.

Assurez-vous d'installer le logiciel WinStyler T180 avant d'installer votre application fax choisie.

Lorsque la réception PC est activée, la réception manuelle par l'application PC-FAX est impossible.

## Envoie et réception de télécopies

Pour de plus amples informations sur l'envoi et la réception de télécopies depuis votre PC, veuillez vous reporter au manuel des applications de télécopie fourni.

Pour mettre le système en route, vous avez besoin de faire ce qui suit (si vous ne l'avez pas déjà fait):

- Configurez COM-Redirector (voir la section suivante)
- Installez le logiciel de télécopie (pour de plus amples informations, référez-vous au manuel du logiciel offert séparément)
- Activez la Réception PC (voir ce qui suit)

## Activation de la Réception PC

Vous devez activer cette fonction pour recevoir des messages avec votre PC.

### Remarque

- Si le mode de Réception PC est désactivé, les messages télécopiés entrants sont reçus par le matériel du télécopieur et non pas téléchargés dans le PC.
- Si votre PC est éteint, vous ne pouvez pas recevoir de messages fax.

**1** Sur le panneau de commande du télécopieur, appuyez sur la touche **[Fonction]** et entrez **[6][2][2][2][2][6][2]** sur le clavier numérique.

```
MODE INITIAL 0/SUIT▶
62 CHOIX FONCTION
```

**2** Appuyez sur la touche **[Oui]**.

```
CHOISIR NUM. 0/SUIT▶
```

**3** Appuyez sur la touche **▶** jusqu'à ce que l'affichage suivant apparaisse.

```
RECEPTION PC 0/SUIT▶
```

**4** Appuyez sur la touche **[Oui]**.

**5** Utilisez la touche **◀** ou la touche **▶** pour activer la Réception PC, et appuyez ensuite sur la touche **[Oui]**.

```
RECEPTION PC 0/◀▶
▶ON OFF
```

**6** Appuyez sur la touche **[Fonction]** pour revenir au mode veille.

## COM-Redirector

COM-Redirector est le logiciel qui réoriente les données depuis le port série de votre PC vers un port parallèle qui sera utilisé avec votre logiciel PC Fax. Pour configurer le port COM, référez-vous à l'Aide en ligne.

### Remarque

- Si un port libre est disponible, il est sélectionné automatiquement.
- L'utilisation du port numéro 5 et au dessus peut causer des difficultés avec certaines applications de télécopie à 16 bits.

# 6. UTILITAIRE OPÉRATION À DISTANCE DE TELECOPIE

## Présentation de l'utilitaire Opération à distance de télécopie

L'utilitaire Opération à distance vous permet de visualiser et d'éditer divers paramètres du télécopieur depuis votre PC par l'intermédiaire d'une interface graphique facile à utiliser.

## Comment sélectionner l'utilitaire Opération à distance de télécopie

- 1** Cliquez sur la touche [Démarrer] de la barre des tâches.
- 2** Pointez sur [Programmes].
- 3** Pointez sur [Outils de WinStyler T180].
- 4** Cliquez sur [Opération à distance].

## Ce que vous pouvez faire avec l'utilitaire Opération à distance de télécopie

- Visualiser et éditer des numérotations à accès rapide, des numérotations de vitesse et des groupes
- Visualiser et éditer l'identification de votre télécopieur
- Sélection du mode d'économie d'énergie
- Programmation des touches de fonction utilisateur
- Configuration des codes personnels
- Configuration du temporisateur d'économie d'énergie
- Création de copies de sauvegarde des données de numérotation sur l'unité de disque dur du PC
- Impression de diverses listes et étiquettes

### Référence

Référez-vous à l'Aide en ligne pour un résumé détaillé des options et fonctions disponibles et de leur fonctionnement.



## Installation du logiciel WinStyler T180

### ❖ Un pilote d'imprimante de langue différente a été installé

Cause	Solution
Les paramètres régionaux ne sont pas les mêmes que ceux de la langue du système d'exploitation que vous utilisez.	Vérifiez les paramètres régionaux et configurez-les sur la langue que vous préférez. Supprimez le logiciel WinStyler T180. Réinstallez le logiciel WinStyler T180.

## Impression PC

En cas de problème, le Affichage d'état du WinStyler T180 fournira souvent des informations sur la nature du problème et offrira également des conseils techniques sur la façon de le résoudre.

### ❖ La machine n'imprime pas

Cause	Solution
La machine est-elle sous tension ?	Mettez la machine sous tension.
Le câble d'interface est-il correctement raccordé ?	Branchez correctement le câble d'interface. Si des connecteurs ou vis sont utilisés, assurez-vous qu'ils sont bien fixés.
Utilisez-vous le câble d'interface correct ?	Assurez-vous que vous utilisez le câble correct. Si le câble est endommagé ou qu'il est usé, remplacez-le par un nouveau câble.
Avez-vous raccordé le câble d'interface après avoir mis l'interrupteur principal sur marche ?	Veillez à raccorder le câble d'interface avant de mettre l'interrupteur principal sur marche.
Pouvez-vous imprimer une page d'essai ?	Si vous ne le pouvez pas, il est possible que votre machine soit dérégulée. Consultez votre personnel d'entretien local.
Le message "Imprimante occupée" apparaît sur l'affichage.	Attendez quelques minutes avant de faire un autre tentative d'impression.

**❖ Problèmes de qualité d'impression**

Problème	Solution
Les pages imprimées ont une apparence sale (fond sale/points blancs dans les zones ou les caractères noirs de l'image)	Référez-vous au Manuel de l'utilisateur du fax.

## Numérisation PC

**❖ Arrêt de documents au milieu d'une numérisation**

Cause	Solution
Le document est plus long que la longueur maximale ou il est plus court que la longueur minimale.	Utilisez un document de taille correcte et numérisez-le de nouveau.



# Application PC-FAX

## 📍 Limitation

☐ Cette fonction n'est disponible que pour Windows 95/98.

## ❖ Vous ne pouvez pas envoyer de messages télécopiés depuis votre application PC-FAX.

Cause	Solution
La ligne externe sonne.	Attendez que la ligne devienne libre, puis essayez à nouveau de transmettre.
La ligne est occupée.	
La configuration du port COM-Redirector est incorrecte.	Spécifiez le port correct.

## ❖ La transmission de la télécopie commence mais rien ne se passe

Cause	Solution
Le télécopieur est occupé à envoyer un autre message télécopié.	Attendez que l'opération en cours soit finie, essayez ensuite d'envoyer un message.
La machine imprime des rapports.	

## ❖ Vous ne pouvez pas recevoir de télécopies à votre PC

Cause	Solution
La machine est hors tension	Mettez la machine sous tension.
Les câbles ne sont pas branchés correctement.	Branchez les câbles correctement.
Votre application PC-FAX ne fonctionne pas.	Lancez votre PC-FAX et mettez-le en mode de réception.
Votre télécopieur n'est pas en mode Réception PC.	Activez le mode Réception PC avec la Fonction 62.
Quelqu'un a décroché le combiné externe à l'arrivée de l'appel.	Ne décrochez pas le combiné lorsque des appels de télécopie arrivent. Si vous avez déjà décroché et que vous pouvez entendre une tonalité de photocopieur, appuyez sur la touche Arrêt pour que le télécopieur reçoive et imprime le message. Si vous demandez à l'expéditeur de réitérer l'envoi, ne décrochez pas le combiné téléphonique externe avant la réception du PC-FAX.

**❖ Les messages de télécopie entrants sont imprimés par le télécopieur et ne sont pas téléchargés sur votre PC**

Cause	Solution
Votre télécopieur n'est pas en mode de réception PC.	Activez la fonction Réception PC avec la fonction 62.
L'application PC-FAX demeure en permanence en état de réception.	Annulez l'opération et remettez l'application PC-FAX en mode de réception.
Vous ne pouvez pas configurer l'application PC-FAX sur le mode de réception.	Mettez la machine hors tension et de nouveau sous tension. Mettez ensuite votre application PC-FAX en mode de réception.

**❖ Vous ne pouvez pas changer le volume du haut-parleur de la machine de votre application PC-FAX.**

Cause	Solution
Cette fonction n'est pas prise en charge par votre application PC-FAX.	Ajustez le volume du haut-parleur à partir du panneau de commande du télécopieur (Fonction 92).

# 8. SPECIFICATION

## Interface

Parallèle bi-directionnelle (IEEE P1284)

## Imprimante

◆ **Résolution**

600 dpi ou 300 dpi (GDI)  
300 dpi (PCL)

◆ **Vitesse d'impression**

6 ppm

◆ **RAM**

512 Kilo-octets

◆ **Emulation**

GDI articulé autour de l'hôte  
Articulé autour de l'hôte PCL

◆ **Grammage du papier**

60 à 90 g/m<sup>2</sup> (16 à 24 lb)

◆ **Format du papier**

Cassette de papier	Format du papier
Cassette principale 2e cassette	Lettre (8 1/2 x 11 pouces)
	A4 (210 x 297 mm)
	Légal (8 1/2 x 14 pouces)
	F4 (210 x 330 mm)*1
Magasin d'alimentation papier à usages multiples	Lettre (8 1/2 x 11 pouces)
	A4 (210 x 297 mm)
	Légal (8 1/2 x 14 pouces)
	F4 (210 x 330 mm) *1
	A5 (148 x 210 mm)
	Exécutif (7 1/4 x 10 1/2 pouces)
	HLT (5 1/2 x 8 1/2 pouces) *1
	B5 (182 x 257 mm) *1
	Enveloppe DL (110 x 220 mm)
	Enveloppe C5 (162 x 229 mm)
	Enveloppe C6 (114 x 162 mm) *1
	Papier au format enveloppe Monarch (3 7/8 x 7 1/2 pouces)
	Enveloppe #10 (4 1/8 x 9 1/2 pouces)
	Carte postale (100 x 148 mm) *1
	Taille personnalisée *1 *2

\*1 Non pris en charge par le Interpréteur PCL.

\*2 Largeur de 100 à 190 mm (3,94 à 7,48 pouces), Longueur de 148 à 355 mm (5,83 à 13,98 pouces)

# Numériseur

## Remarque

- Le pilote du numériseur WinStyler T180 est compatible avec la version TWAIN 1.7.

## ◆ Application

TWAIN 1.7

## ◆ Résolution

200 x 200 dpi

300 x 300 dpi (avec interpolation logicielle)

400 x 400 dpi (avec interpolation logicielle)

## ◆ Format de numérisation

Minimum 105 mm x 148 mm (4,1 x 5,8 pouces)

Maximum 218 mm x 600 mm (8,5 x 23,6 pouces)

# PC-FAX

## Limitation

- Cette fonction n'est disponible que pour Windows 95/98.

## ◆ API

Classe 2

## ◆ Vitesse du modem

14,400 bps (Maximum)



# ***6. Svenska***

## **Introduktion**

Denna bruksanvisning innehåller detaljerade instruktioner om maskinens drift och underhåll. För att er-hålla maximalt utbyte av maskinen bör alla användare noga läsa och följa instruktionerna i denna bruksanvisning.

Läs avsnittet med säkerhetsinformation innan maskinen används. Avsnittet innehåller viktig informa-tion angående ANVÄNDARSÅKERHET och FÖRHINDRANDE AV MASKINPROBLEM.

## **Viktigt**

Vissa delar av den här manualen kan komma att ändras utan föregående varning. Företaget tar inte i något fall på sig ansvaret för direkta, indirekta, speciella eller incidentella skador eller följdskador som orsakats av en felaktig hantering eller manövrering av utrustningen.

## **Varumärken**

Microsoft®, Windows®, och MS-DOS® är registrerade varumärken som tillhör Microsoft Corporation, i USA och/eller övriga länder.

Hewlett-Packard, HP, LaserJet, och PCL är registrerade varumärken som tillhör Hewlett-Packard Company.

Övriga produktnamn som nämns nedan är endast avsedda att vara betecknande, och samtliga kan vara varumärkesskyddade. Vi avsäger oss alla eventuella rättigheter till dessa varumärken.

## **Varning:**

Bruk av kontroller eller justeringar eller handhavande utöver det som beskrivs i denna bruksanvisning kan medföra risk för skadlig strålning.

## **Anmärkningar:**

Vissa av bilderna kan avvika något från utseendet på din maskin.

Alla tillval är inte tillgängliga i alla länder. Vänd dig till din återförsäljare för närmare upplysningar.



PC INTERFACE KIT TYPE 180  
Kan installeras på följande modell.  
[H545]



Försäkran om överensstämmelse

"Denna produkt uppfyller kraven enligt EMC-direktiv 89/336/EEC och lågspänningsdirektiv 73/23/EEC."

# Manualer till den här maskinen

Bruksanvisningen till den här maskinen består av följande två manualer.

① Bruksanvisning för fax

② PC INTERFACE KIT TYPE 180 Användarmanual (denna manual)

Läs först igenom ① faxmanualen. Här finns viktig säkerhetsinformation.

I den här manualen ② beskriver vi hur du använder maskinen när den är ansluten till din dator som PC-skrivare.

Om du använder maskinen som PC-skrivare hittar du nödvändiga bruksanvisningar i den här manualen; se den andra manualen för information om UNDERHÅLL och FELSÖKNING.

Om du använder den här maskinen som en fristående fax, se vidare i den separata ① faxmanualen.



## Använda online-hjälp

Online-hjälp installeras automatiskt tillsammans med programvaran WinStyler T180.

Online-hjälp innehåller detaljerade anvisningar som hjälper dig att utföra en mängd olika uppgifter med WinStyler T180.



# Att läsa den här manualen

---

## Symboler

---

Vi använder följande symboler i den här manualen:

### Obs

Den här symbolen pekar på vissa varningar avseende den manöver du utför, alternativt åtgärder som ska vidtas i händelse av fel.

### Begränsning

Den här symbolen indikerar numeriska gränser, funktioner som inte kan utföras tillsammans eller situationer där en viss funktion inte kan användas.

### Referens

Den här symbolen pekar på en referens.

[ ]

Tangenter och knappar som förekommer på datorns display.

[ ]

Tangenter som finns inbyggda i maskinens manöverpanel.

Tangenter på datorns tangentbord.

# INNEHÅLL

## 1. ÖVERSIKT

---

<b>Funktioner .....</b>	<b>1</b>
<b>Förbereda — maskinen.....</b>	<b>2</b>
Installera PC-interface.....	2
Ansluta maskinen.....	3
Använd multimataren endast till skrivaren .....	5

## 2. Installera — programvaran

---

<b>Systemkrav .....</b>	<b>7</b>
Operativsystem .....	7
PC .....	7
I/O .....	7
Minne .....	7
Diskutrymme .....	7
Fördelning av virtuellt minne .....	8
<b>Installera programvaran WinStyler T180.....</b>	<b>9</b>
Windows 95/98/NT 4.0— Så installerar du programvaran WinStyler T180 ..	9
<b>Avinstallera programvaran WinStyler T180 .....</b>	<b>10</b>
Windows 95/98/NT 4.0 — Att avinstallera WinStyler T180 .....	10

## 3. PC-utskrifter

---

<b>Skriva ut en testsida.....</b>	<b>11</b>
Så skriver du ut en testsida med hjälp av Skrivarkonsol.....	11
<b>Windows 95/98/NT 4.0– Skriva ut dokument från Windows .....</b>	<b>12</b>
<b>Windows 95/98 — Skriva ut från en DOS-applikation .....</b>	<b>13</b>
Att öppna PCL Kontrollpanel via Windows.....	13
Att aktivera PCL-tolk via Windows .....	14

## 4. PC-scanning

---

<b>Scanna från en Windows-applikation.....</b>	<b>15</b>
--	-----------

## 5. PC-fax

---

<b>Om PC-fax .....</b>	<b>17</b>
<b>Sända och ta emot fax .....</b>	<b>17</b>
<b>Aktivera PC-mottagningen .....</b>	<b>18</b>
<b>COM-Redirector .....</b>	<b>18</b>

## **6. FAX FJÄRR-OPERATION verktyg**

---

Om Fax Fjärr-Operation verktyget .....	19
Så väljer du Fax Fjärr-Operation verktyget .....	19
Saker du kan göra med Fax Fjärr-Operation verktyget.....	19

## **7. FELSÖKNING**

---

Installera programvaran WinStyler T180.....	21
PC-utskrifter.....	21
PC-scanning.....	22
PC-fax .....	23

## **8. TEKNISK SPECIFIKATION**

---

Interface.....	25
Skrivare .....	25
Scanner .....	27
PC-FAX .....	27



## Funktioner

Tillsammans med WinStyler T180 får du PC INTERFACE KIT TYPE 180. När du har installerat den här programvaran kommer du att ha tillgång till följande funktioner.

### ❖ PC-skrivare

Fungerar som en skrivare med en upplösning på 300/600 dpi (punkter per tum) för Windows-utskrifter och 300 dpi vid PCL-emulering för DOS-utskrifter.

Kantutjämnings-teknologi gör att texten får ökad skärpa och tydlighet.

Hastigheten är 6 A4-sidor per minut, med 600 dpi upplösning.

### ❖ PC-scanner

När du har installerat scannerprogramvaran kan du använda maskinen som scanner för TWAIN-applikationer.

### ❖ PC-fax

Med hjälp av den specificerade faxprogramvaran kan den här maskinen användas för att sända och ta emot faxmeddelanden via din persondator. Den här funktionen fungerar endast med Windows 95/98.

### ❖ Installationsverktyg

Med Fjärr-Operation-programmet kan du granska och redigera faxinställningarna från din PC, via ett användarvänligt, grafiskt interface.

### ❖ Statuskontroll

Med statuskontrollen får du en grafisk presentation av maskinens status, direkt på skärmen. Här kan du även få förklaringar till vanliga problem samt förslag till åtgärder.

# Förbereda — maskinen

---

## Installera PC-interface

---

 **Obs**

- Kontrollera att PC-interfacekortets SW1-omkopplaren står på ON.

**1** Slå av strömmen med strömbrytaren.

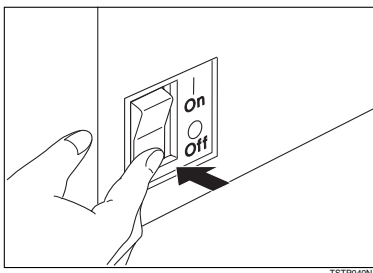

**2** Ta bort plastlocket som sitter baktill på maskinens högra sida.

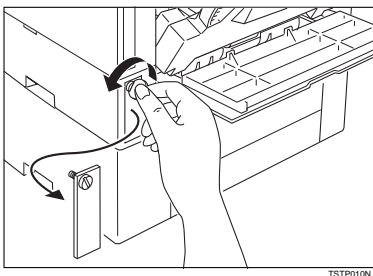

**3** Håll interfacekortet enligt bilden och för försiktigt in det i skåran.

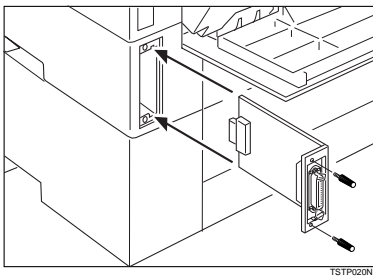



#### 4 Fäst kortet med hjälp av de två skruvarna.

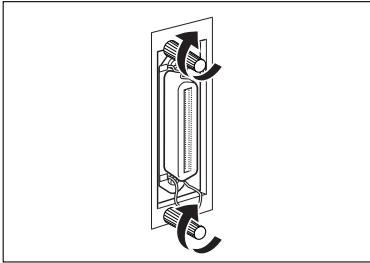

## Ansluta maskinen

### Krav på parallellkabeln

Du ansluter PC INTERFACE KIT TYPE 180 till datorn via en parallellport och en parallellkabel. Det ligger på ditt ansvar att tillhandahålla en kabel som uppfyller kraven för sammankopplingen av datorn och PC INTERFACE KIT TYPE 180. Den här kabeln medföljer inte vid leveransen. Maskinens parallellanslutning är ett vanligt dubbelriktat parallellinterface. Här krävs en standard 36-pins parallellkabel som följer IEEE P1284, samt en ledig parallellport på datorn.

#### Obs

- Använd inte en parallellkabel som är längre än 3 meter (10 fot).
- Kontakttyp 57-30360 (AMPHENOL) eller liknande.
- "Kompatibel med IEEE Std 1284-1994 " står tryckt på en P1284-kompatibel kabel.

## Så ansluter du till datorn

---

Anslut maskinen till en dator med hjälp av en parallellkabel som följer IEEE P1284 (tillhandahålls av dig).

Följ anvisningarna nedan när du kopplar maskinen till datorn:

- 1** Se till att du har rätt typ av kabel.
- 2** Kontrollera att både maskinen och datorn är avstängda.
- 3** Koppla den ferritkärna som medföljer PC INTERFACE KIT TYPE 180 till skrivarkabeln. Ferritkärnan fästs i kabeln i närheten av parallellporten.

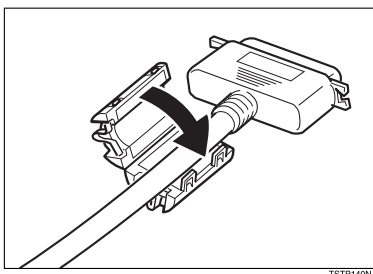

- 4** Koppla in parallellkabelns 36-pinskontakt i parallellporten till vänster på maskinens baksida.
- 5** Tryck ihop trådklämmorna på vardera sidan av kontakten och se till att de sitter ordentligt. Klämmorna håller kabeln på plats.

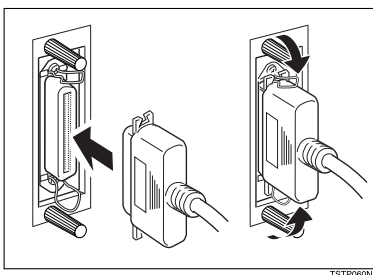

- 6** Koppla in parallellkabelns andra ände i datorns parallellport.

 **Obs**

- WinStyler T180 använder dubbelriktad dataöverföring via LPT-porten på din PC. Läs mer i PC-ns användarhandbok om du vill se hur LPT-porten ställs in för dubbelriktad dataöverföring.

- 7** Starta först maskinen och därefter datorn.

---

## Använd multimataren endast till skrivaren

---

### Referens

Se "Användarparametrarna (funktion 63)" i faxmanualen. (SW10, Bit5 1; endast skrivare)

### Obs

- På grund av den höga temperatur som används för att fixera tonern, kan vykort bli böjda vid utskrift. Innan du skriver ut på andra sidan måste du antingen släta ut vykortet eller böja det åt motsatt håll.
- När du matar in A5-papper i multimataren ska du se till att papperet ligger så att långsidan är parallell med matarens sidokanter. Via kontrollpanelen väljer du formatet "ANNAT FORMAT" för multimataren. "A5 (210 x 148 mm)" kan endast väljas för mottagna fax.



# 2. Installera — programvaran

## Systemkrav

---

### Operativsystem

---

Windows 95/98, Windows NT 4.0

---

### PC

---

Alla datorer som uppfyller Microsofts krav för Windows 95/98 eller Windows NT 4.0 kan stödja WinStyler T180. För optimal prestanda bör du följa nedanstående rekommendationer avseende CPU.

Windows 95/98	Pentium 120 MHz
Windows NT 4.0	Pentium 166 MHz

#### Obs

Du kan inte köra WinStyler T180 på en 286 eller äldre.

---

### I/O

---

Standard PC-parallell skrivarport och kabel.

---

### Minne

---

Kontrollera mängden minne i din PC. Om du lägger till minne i PC:n kommer du att öka systemets och skrivarens prestanda.

Rekommenderat minne:

Windows 95/98	32MB
Windows NT 4.0	64MB

---

### Diskutrymme

---

Cirka 4 MB diskutrymme för filer och upp till cirka 12 MB utrymmer för virtuellt minne. Du får tillgång till inställningarna av virtuellt minne via systemverktyget på Kontrollpanelen.

Om du har mer än 8 MB RAM-minne behöver du inte 12 MB virtuellt minne. Totalt PC RAM-minne plus virtuellt minne ska tillsammans uppgå till minst 16 MB.

---

## Fördelning av virtuellt minne

---

Vi rekommenderar att du låter Windows 95/98 eller Windows NT 4.0 hantera det virtuella minnet automatiskt. Du kan dock även hantera det virtuella minnet själv via Kontrollpanelen. Programvaran WinStyler T180 kräver sammanlagt 16 MB minne, fördelat mellan din PC (minst 8 MB) och Windows virtuella minne. Om systemet har 8 MB PC RAM måste du allokeras minst 8 MB virtuellt minne. Om du har 5 MB RAM behöver du minst 11 MB virtuellt minne, o s v.

### Referens

Se vidare i Windows 95/98/NT 4.0 online-hjälp om du vill ha mer information om hantering av virtuellt minne.

# Installera programvaran WinStyler T180

WinStyler T180 innehåller ett installationsprogram som gör installationen enklare. Installationsprogrammet analyserar systemets konfiguration, installerar WinStyler T180 och utför nödvändiga ändringar i Windows startfiler.



## Obs

- Om dialogrutan "Hittade ny maskinvara" visas, klicka på **[Avbryt]**.
- Om du vill installera WinStyler T180 i Windows NT 4.0 krävs att du har administratörsrättigheter.

---

## Windows 95/98/NT 4.0— Så installerar du programvaran WinStyler T180

---



## Obs

- Om de regionala inställningarna (avsnittet Kontrollpanelen ) är inställda för ett språk som stöds av WinStyler T180 kommer detta språk att bli standard-språket vid installationen.

Följ anvisningarna nedan när du installerar drivrutinen för WinStyler T180:

- 1** Sätt i CD-ROM-skivan WinStyler T180 i din CD-ROM-enhet.
- 2** Stäng alla övriga applikationer.
- 3** Klicka på **[Start]** på aktivitetsraden.
- 4** Klicka på **[Kör]**.
- 5** I "Kör"-fönstret klickar du på **[Bläddra]**.
- 6** Välj din CD-ROM-enhet.
- 7** Välj filen **[SETUP.EXE]** och klicka på **[Öppna]**.



## Obs

- Om ditt operativsystems språk är okänt för programvaran kommer installationsprogrammet att erbjuda dig en engelsk version av WinStyler T180.



- 8** Klicka på **[OK]**.



- 9** Följ anvisningarna på skärmen.



## Obs

- Den här skrivaren anges automatiskt som standardskrivare.

### Kopiera CD-ROM-skivan på disketter

Om du inte har en CD-ROM-enhet på din dator, men har tillgång till en IBM-kompatibel dator som har en sådan, kan du kopiera installationsprogrammet på disketter. Du behöver då minst 2 tomma, formaterade 1.44-MB disketter.

Följ anvisningarna nedan när du kopierar installationsprogrammet:

- 1** Sätt i CD-ROM-skivan i CD-ROM-enheten.
- 2** Klicka på [Start] på aktivitetsraden.
- 3** Klicka på [Kör].
- 4** Skriv [X:makedisk] och byt ut "X" mot den bokstav som representerar din CD-ROM-enhet.
- 5** Klicka på [OK].
- 6** Följ anvisningarna på skärmen.

## Avinstallera programvaran WinStyler T180

### Obs

- När du avinstallerar WinStyler T180 rekommenderar vi att du ändrar skrivarinställningen för WinStyler T180 till "Ej delad".
- Innan du avinstallerar programvaran WinStyler T180 bör du stänga alla övriga applikationer samt starta om Windows.

---

## Windows 95/98/NT 4.0 — Att avinstallera WinStyler T180

---

Följ anvisningarna nedan för att radera programvaran WinStyler T180:

- 1** Klicka på [Start] på aktivitetsraden.
- 2** Peka på [Program].
- 3** Peka på [WinStyler T180 Verktyg].
- 4** Klicka på [Avinstallation].
- 5** Följ anvisningarna på skärmen.



## Skriva ut en testsida

---

### Så skriver du ut en testsida med hjälp av Skrivarkonsol

---

Följ anvisningarna nedan för att skriva ut testsida med Skrivarkonsol:

- 1** Klicka på **[Start]** på aktivitetsraden.
- 2** Peka på **[Program]**.
- 3** Peka på **[WinStyler T180 Verktyg]**.
- 4** Klicka på **[Skrivarkonsol]**.
- 5** Klicka på **[TEST]** så kontrollerar WinStyler T180 att alla skrivarfunktioner fungerar som de ska.
- 6** Klicka på **[Ja]**.

Testfunktionen skriver ut en konfigureringsida som innehåller information om ditt system och om skrivaren.

 **Obs**

- Klicka på **[Nej]** om du vill stänga dialogrutan utan att skriva ut.

 **Referens**

Om du inte får någon testsida, kan du kontrollera att du har anslutit den kabel som kopplar samman dator och skrivare ordentligt i båda ändar. Se vidare under "Ansluta maskinen".

## **Windows 95/98/NT 4.0– Skriva ut dokument från Windows**

Utskriftsproceduren skiljer sig åt mellan de olika applikationerna. Mer information om utskrifter hittar du i online-hjälpen som medföljer applikationen.

# Windows 95/98 — Skriva ut från en DOS-applikation

WinStyler T180 togs fram för att skriva ut från såväl DOS- som Windows-applikationer. Med WinStyler T180 får du även en PCL Kontrollpanel för utskriften från DOS PCL. På så sätt kan du ändra skrivarinställningarna för utskriftsjobb från DOS.

## Obs

- Den här funktionen fungerar endast tillsammans med Windows 95/98.
- Vissa DOS-applikationer kan upphäva dessa inställningar.
- Du behöver inga kassetter
  - Vissa skrivare är försedda med kassettfack med vars hjälp du installerar fler fonter i skrivaren. Eftersom WinStyler T180 skapar den utskrivna sidan i ditt system innan du laddar över till skrivaren, behövs inga sådana arrangemang. I stället använder WinStyler T180 de fonter som redan finns i ditt Windows-system.
- WinStyler T180 PCL är kompatibel med PCL4.5.(HP LASER JET IIP)

---

## Att öppna PCL Kontrollpanel via Windows

---

Eventuella justeringar som har gjorts i PCL Kontrollpanel får ingen effekt på utskriftsjobb från Windows-applikationer. Dessa inställningar påverkar endast utskriftsjobb från applikationer som körs under DOS.

- 1** Klicka på [Start] på aktivitetsraden.
- 2** Peka på [Program].
- 3** Peka på [WinStyler T180 Verktyg].
- 4** Klicka på [Skrivarkonsol].
- 5** Klicka på [PCL] i Skrivarkonsol.

---

## Att aktivera PCL-tolk via Windows

---

PCL-tolk måste aktiveras innan du kan använda PCL Kontrollpanel för att justera inställningarna för en utskrift. Justeringar som görs i PCL Kontrollpanel påverkar inte utskriftsjobben från Windows-applikationer. Dessa inställningar påverkar endast utskriftsjobb från applikationer som körs under DOS.

- 1** Klicka på [Start] på aktivitetsraden.
- 2** Peka på [Program].
- 3** Peka på [WinStyler T180 Verktyg].
- 4** Klicka på [Skrivarkonsol].
- 5** Klicka på [DOS] i Skrivarkonsol.
- 6** Klicka på [Aktivera PCL-tolken] i rullgardinslistan Utskriftsläge.
- 7** Klicka på [OK].



### Ladda ner makron och fonter

- PCL-tolk måste aktiveras innan du kan installera och använda makron och fonter.
- WinStyler T180 bibehåller nerladdade makron och fonter till dess att du stänger av skrivaren.



### Obs

- Eventuella makron och fonter måste vara kompatibla med PCL4.5.
  - Du hittar mer information om PCL4.5 i användarhandboken till HP LASER JET IIP.
-

# 4. PC-scanning

## Scanna från en Windows-applikation

Scanning fungerar från alla Windows-applikationer som stöder ett TWAIN-interface.

I det här avsnittet hittar du kortfattade förklaringar till hur du scannar från en Windows -applikation. Den faktiska proceduren kan vara något annorlunda beroende på vilken applikation du använder. Mer information om scanning hittar du i programvarumanualen.

### Obs

- Den fungerar som en scanner för TWAIN-applikationer som är kompatibla med Windows 95/98 och Windows NT 4.0.

### **1** Förbereda det dokument som ska scannas.

#### Referens

Du hittar mer information under "Faxa" i faxmanualen.

### **2** Öppna dina WinStyler T180 scannerinställningar via ditt scannerprogram.

### **3** Justera inställningarna för den här typen av scanningjobb.

#### Obs

- De inställningar som kan justeras är Scanläge, Upplösning och Ljusstyrka.
- Beroende på vilken applikation du använder kan en eller flera av inställningarna saknas.

### **4** Klicka på [OK] för att starta scanningen av dokumentet.

#### Obs

- Så snart du har börjat mata in ett telefonnummer kan du inte längre använda PC-scannern.
- Om du scannar dokumentet från den automatiska dokumentmataren och dokumentet visar sig vara längre än dina angivna scanningmått, kommer hela dokumentet att scannas in och den slutgiltiga bilden blir längre än vad du har angivit.



## Om PC-fax

### 📍 Begränsning

- Den här funktionen fungerar endast med Windows 95/98.

Genom att installera den medföljande faxprogramvaran på din PC, kan du sända och ta emot fax direkt i datorn genom att använda den här faxen som ett faxmodem.

Här följer en kort sammanställning av de viktigaste funktionerna:

- Sändning och mottagning av fax via Windows 95/98
- Klass 2-kompatibla kommandon
- Sändningshastigheter 14400, 12000, 9600, 7200, 4800, 2400 bps

Följande faxapplikationer stöds:

### 📎 Obs

- Vissa av dessa alternativ kan variera beroende på var du befinner dig.
  - WinFax PRO
  - MS-FAX
  - BitWare
  - SopWith
  - BVRP WinFax

I manualen som medföljer respektive produkt får du mer information om installation och förberedelse av applikationerna.

Se till att du installerar programvaran WinStyler T180 innan du installerar faxapplikationen.

När du aktiverar PC-mottagningen kommer inte manuell mottagning via PC-FAX applikationen att vara möjlig.

## Sända och ta emot fax

Läs i manualen som medföljer faxapplikationen för mer information om hur du sänder och tar emot fax via din PC.

Så här gör du för att få igång systemet (om detta inte redan är gjort):

- Konfigurering COM-Redirector (se nedanstående avsnitt)
- Installera faxprogrammet (se vidare i separat programvarumaterial för ytterligare information)
- Aktivera PC-mottagningen (se nedan)

## Aktivera PC-mottagningen

För att du ska kunna ta emot meddelanden i PC-n, måste du aktivera den funktionen.

### Obs

- Om PC-mottagningen är avstängd tas inkommande fax emot av faxmaskinen och laddas aldrig över till PC-n.
- Så länge PC-n är avstängd kan du inte ta emot faxmeddelanden.

**1** Använd faxens kontrollpanel, tryck på **[Funktion]** och mata in **[6] [2] [2] [2] [2] [6] [2]** med sifferknapparna.

```
GRUNDINST.  J/NÄSTAN▶
62 VALJ FUNKTION
```

**2** Tryck på **[Ja]**.

```
                J/NÄSTAN▶
VALJ LINJE
```

**3** Tryck på **▶** till dess att du får upp följande display.

```
                J/NÄSTAN▶
PC MOTTAGNING PÅ/AV
```

**4** Tryck på **[Ja]**.

**5** Använd **◀** eller **▶** för att aktivera PC-mottagningen och tryck på **[Ja]**.

```
PC MOTTAGNING  J/◀▶
▶PÅ             AV
```

**6** Tryck på **[Funktion]** för att återgår till standby.

## COM-Redirector

COM-Redirector är en programvara som dirigerar om data från din PC-s serieport till parallellport som används för PC-faxning. Se vidare i online-hjälp om du vill ställa in COM-porten.

### Obs

- Om du har en ledig port kommer denna att väljas automatiskt.
- Om port nummer 5 eller högre används, kan det ge problem med vissa 16-bitars faxprogram.



# 6. FAX FJÄRR-OPERATION verktyg

## Om Fax Fjärr-Operation verktyget

Med Fjärr-Operation verktyget kan du granska och redigera diverse inställningar av din fax från PC-n, med hjälp av ett användarvänligt, grafiskt interface.

## Så väljer du Fax Fjärr-Operation verktyget

- 1** Klicka på [Start] på aktivitetsraden.
- 2** Peka på [Program].
- 3** Peka på [WinStyler T180 Verktyg].
- 4** Klicka på [Fjärr-Operation].

## Saker du kan göra med Fax Fjärr-Operation verktyget

- Granska och redigera snabbval, kortnummer och grupper
- Granska och redigera ditt fax-ID
- Välja energibesparing
- Programmera funktionstangenter
- Ställa in personliga koder
- Aktivera nattimern
- Ta backup på telefonnumren genom att ladda över till PC-ns hårddisk
- Skriva ut diverse listor och etiketter

### Referens

Du hittar en mer detaljerad översikt över alternativ, funktioner och manövrer i online-hjälp.



# 7. FELSÖKNING

## Installera programvaran WinStyler T180

### ◆ En skrivardrivrutin med annat språk installerades

Orsak	Åtgärd
De regionala inställningarna stämmer inte överens med språket i det operativsystem du använder.	Kontrollera de regionala inställningarna och välj lämpligt språk. Avinstallera WinStyler T180. Installera om WinStyler T180.

## PC-utskrifter

Om du får problem kan WinStyler T180 Statusdisplay ofta ge dig ytterligare information om problemets art, samt tekniska tips om hur du åtgärdar problemet.

### ◆ Maskinen skriver inte ut

Orsak	Åtgärd
Är strömmen på?	Slå på strömmen.
Har du anslutit interface-kabeln på korrekt sätt?	Anslut interface-kabeln på rätt sätt. Eventuella kopplingsdetaljer eller skruvar ska fästas ordentligt.
Använder du rätt typ av interface-kabel?	Kontrollera att du använder korrekt kabel. Om kabeln är trasig eller sliten bör du byta den mot en ny.
Kopplade du in interface-kabeln efter det att du startade maskinen?	Du måste koppla in kabeln innan du startar maskinen.
Går det att skriva ut en testsida?	Om inte, är maskinen förmodligen ur funktion. Rådfråga lokal servicetekniker.
Meddelandet "Skrivaren är upptagen" visas på displayen.	Vänta ett par minuter innan du försöker skriva ut igen.

◆ **Problem med utskriftskvaliteten**

Problem	Åtgärd
Utskrivna sidor ser smutsiga ut (smutsig bakgrund/vita fläckar i det svarta eller i tecknen)	Se vidare i faxmanualen.

## PC-scanning

◆ **Scanningen avbryts efter halva dokumentet**

Orsak	Åtgärd
Dokumentet är längre än angiven maxlängd, alternativt kortare än angiven minimilängd.	Använd dokument som håller korrekt format och scanna om dokumentet.

## PC-fax

### 📍 Begränsning

Funktionen fungerar endast med Windows 95/98.

### ❖ Det går inte att sända fax från din PC-FAX-applikation.

Orsak	Åtgärd
Det ringer på den utgående linjen.	Vänta till dess att linjen blir ledig och försök sända på nytt.
Linjen är upptagen.	
Inställningen av COM-Redirector-porten är felaktigt utförd.	Ange korrekt port.

### ❖ Sändningen startar men inget händer

Orsak	Åtgärd
Faxen är upptagen med att sända ett annat fax.	Vänta till dess att den pågående aktiviteten är avslutad och försök på nytt.
Maskinen skriver ut rapporter.	

### ❖ Det går inte att ta emot fax i PC-n

Orsak	Åtgärd
Strömmen är avstängd.	Starta maskinen.
Kablarna är felaktigt anslutna.	Anslut kablarna på korrekt sätt.
Din PC-FAX-applikation är inte igång.	Starta din PC-FAX och välj mottagningsläget.
Din fax står inte inställd på PC-mottagning.	Aktivera PC-mottagningen med hjälp av funktion 62.
Någon lyfte på den externa luren vid inkommande samtal.	Lyft inte på luren vid inkommande fax-samtal. Om du redan har gjort det och hör en faxsignal, tryck på Stopp så tar faxmaskinen emot meddelandet och skriver ut det. Om du ber avsändaren att sända om meddelandet, får du inte lyfta på den externa luren innan mottagningen har satt igång.

### ❖ Inkommande faxmeddelanden skrivs ut av faxen och laddas inte över till PC-n

Orsak	Åtgärd
Din fax står inte inställd på PC-mottagning.	Aktivera PC-mottagningen med hjälp av funktion 62.

Orsak	Åtgärd
PC-FAX-applikationen är alltid redo för mottagning.	Avbryt manövern och ställ åter in PC-FAX-applikationen för mottagning.
Du kan inte ställa in PC-FAX-applikationen på mottagning.	Stäng av faxen och slå därefter på den igen. Ställ därefter in din PC-FAX-applikation för mottagning.

❖ **Det går inte att ändra faxens högtalarvolym via PC-FAX-applikationen.**

Orsak	Åtgärd
Den här funktionen stöds inte av din PC-FAX-applikation.	Justera högtalarvolymen via faxens manöverpanel (funktion 92).

# 8. TEKNISK SPECIFIKATION

## Interface

Dubbelriktat parallellt (IEEE P1284)

## Skrivare

- ◆ **Upplösning**  
600dpi eller 300dpi (GDI)  
300dpi (PCL)
- ◆ **Utskriftshastighet**  
6spm
- ◆ **RAM**  
512KB
- ◆ **Emulering**  
GDI på värddatorn  
PCL på värddatorn
- ◆ **Pappersvikt**  
60 till 90 g/m<sup>2</sup> (16 till 24 lb)

### ◆ Pappersformat

Papperskassett	Pappersformat
Huvudkassett	Letter (8 1/2 x 11 tum)
Andrakassett	A4 (210 x 297 mm)
	Legal (8 1/2 x 14 tum)
	F4 (210 x 330 mm)*1
Multimatare	Letter (8 1/2 x 11 tum)
	A4 (210 x 297 mm)
	Legal (8 1/2 x 14 tum)
	F4 (210 x 330 mm) *1
	A5 (148 x 210 mm)
	Executive (7 1/4 x 10 1/2 tum)
	HLT (5 1/2 x 8 1/2 tum) *1
	B5 (182 x 257 mm) *1
	Kuvert DL (110 x 220 mm)
	Kuvert C5 (162 x 229 mm)
	Kuvert C6 (114 x 162 mm) *1
	Kuvert Monarch (3 7/8 x 7 1/2 tum)
	Kuvert #10 (4 1/8 x 9 1/2 tum)
	Vykort (100 x 148 mm) *1
Eget format *1 *2	

\*1 Stöds ej av PCL-tolk.

\*2 Bredd 100~190 mm (3,94~7,48 tum), längd 148~355 mm (5,83~13,98 tum)



# Scanner



## Obs

- WinStyler T180 scannerdrivrutin är TWAIN 1.7-kompatibel.

## ❖ Applikation

TWAIN 1.7

## ❖ Upplösning

200 x 200dpi

300 x 300 dpi (med programvaruinterpolering)

400 x 400 dpi (med programvaruinterpolering)

## ❖ Scanningformat

Minst 105 mm x 148 mm (4.1 x 5.8 tum)

Max 218 mm x 600 mm (8.5 x 23.6 tum)

# PC-FAX



## Begränsning

- Den här funktionen fungerar endast med Windows 95/98.

## ❖ API

Klass 2

## ❖ Modemhastighet

14,400 bps (max)



# ***7. Nederlands***

## **Inleiding**

Deze handleiding bevat gedetailleerde aanwijzingen voor de bediening en het onderhoud van dit apparaat. Alle gebruikers van dit apparaat dienen deze gebruiksaanwijzing in zijn geheel aandachtig door te lezen en de aanwijzingen nauwgezet op te volgen om alle mogelijkheden van dit apparaat goed te kunnen benutten. Bewaar de gebruiksaanwijzing op een goed bereikbare plaats bij de machine.

Lees de veiligheidsvoorschriften voordat u het apparaat in gebruik neemt. Hierin staat belangrijke informatie over GEBRUIKERSVEILIGHEID en VOORKOMEN VAN DEFECTEN.

## **Belangrijk**

Delen van deze handleiding kunnen zonder kennisgeving worden veranderd. In geen geval is het bedrijf aansprakelijk voor directe, indirecte, speciale, incidentele, of bedrijfsschade als gevolg van het hanteren of bedienen van het apparaat.

## **Handelsmerken**

Microsoft®, Windows®, en MS-DOS® zijn geregistreerde handelsmerken van Microsoft Corporation in de Verenigde Staten en/of andere landen.

Hewlett-Packard, HP, LaserJet, en PCL zijn geregistreerde handelsmerken van Hewlett-Packard Company.

Andere productnamen die in deze documentatie worden gebruikt, dienen uitsluitend ter identificatie en zijn mogelijk handelsmerken van hun respectievelijke eigenaren. Wij maken geen aanspraak op enig recht op deze handelsmerken.

## **Waarschuwing:**

Gebruik van andere methodes voor bediening, afstelling of uitvoering dan in deze bedieningshandleiding is beschreven, kan resulteren in blootstelling aan straling.

## **Opmerkingen:**

Het kan voorkomen, dat enkele van de in de gebruiksaanwijzing gebruikte afbeeldingen niet overeenkomen met de kenmerken van uw machine.

Sommige opties zijn niet in alle landen leverbaar. Raadpleeg uw dealer voor details.

## PC INTERFACE KIT TYPE 180

Deze optie kan in het volgende model worden geïnstalleerd.

[H545]



Verklaring van conformiteit

"Dit product voldoet aan de vereisten van de EMC-norm 89/336/EEC en de laagspanningsnorm 73/23/EEC."

# Handleidingen voor deze machine

De bedieningshandleiding voor deze machine bestaat uit de twee volgende handleidingen.

- ① De Bedieningshandleiding Facsimile
- ② PC INTERFACE KIT TYPE 180 Bedieningshandleiding (deze handleiding)

Lees eerst de ① Bedieningshandleiding Facsimile. Hierin staat belangrijke informatie voor uw veiligheid.

In deze handleiding ② wordt uitgelegd hoe deze machine moet worden bediend wanneer hij als PC-printer is aangesloten op uw computer.

Wanneer u deze machine als printer voor uw computer gebruikt, kunt u in deze handleiding informatie vinden over de bediening, de andere handleiding kunt u raadplegen voor informatie over ONDERHOUD of HET OPLOSSEN VAN PROBLEMEN.

Wanneer u deze machine als een op zich zelf staande fax gebruikt, raadpleeg dan de afzonderlijke ① Bedieningshandleiding Facsimile.



## On line Help gebruiken

On line Help wordt automatisch geïnstalleerd, tegelijk met de WinStyler T180 programmatuur.

In On line Help staat in detail beschreven hoe u de WinStyler T180 kunt gebruiken voor verscheidene taken.



## Het lezen van deze handleiding

---

### Symbolen

---

In deze handleiding worden de volgende symbolen gebruikt:

#### **Opmerking**

Dit symbool geeft voorzorgsmaatregelen aan voor juiste bediening of voor acties na foutieve bediening.

#### **Beperking**

Dit symbool geeft numerieke beperkingen aan of combinaties van functies die niet kunnen worden gebruikt, of situaties waarin een bepaalde functie niet kan worden gebruikt.

#### **Verwijzing**

Dit symbool geeft een verwijzing aan.

[ ]

Toetsen en knoppen die op het scherm van de computer verschijnen.

[ ]

Toetsen op het bedieningspaneel van het apparaat.

Toetsen op het toetsenbord van de computer.

# INHOUDSOPGAVE

## 1. OVERZICHT

---

<b>Functies</b> .....	<b>1</b>
<b>Installatie — Machine</b> .....	<b>2</b>
De PC-Interface installeren .....	2
Het aansluiten van de machine .....	3
De Multifunctionele invoer uitsluitend toewijzen aan de printer .....	5

## 2. INSTALLATIE — SOFTWARE

---

<b>Systeemvereisten</b> .....	<b>7</b>
Besturingssysteem.....	7
PC .....	7
I/O .....	7
Geheugen .....	7
Vrije schijfruimte.....	7
Virtueel geheugen toewijzen .....	8
<b>De WinStyler T180 software installeren</b> .....	<b>9</b>
Windows 95/98/NT 4.0 — De WinStyler T180 software installeren .....	9
<b>De installatie van de WinStyler T180 software ongedaan maken</b> .....	<b>10</b>
Windows 95/98/NT 4.0 — De installatie van de WinStyler T180 software ongedaan maken. ....	10

## 3. PC-PRINTER

---

<b>Het afdrukken van de testpagina</b> .....	<b>11</b>
De testpagina afdrukken met gebruikmaking van de Printerconsole .....	11
<b>Windows 95/98/NT 4.0 – Een document afdrukken vanuit Windows..</b>	<b>12</b>
<b>Windows 95/98 — Afdrukken vanuit een DOS toepassing</b> .....	<b>13</b>
Toegang krijgen tot het PCL-bedieningspaneel vanuit Windows.....	13
Een PCL-interpretter activeren vanuit Windows .....	14

## 4. PC-SCANNER

---

<b>Scannen vanuit een Windows toepassing</b> .....	<b>15</b>
--	-----------

## 5. PC-FAX

---

<b>Over PC-FAXEN</b> .....	<b>17</b>
<b>Faxen versturen en ontvangen</b> .....	<b>17</b>
<b>PC-Ontvangst inschakelen</b> .....	<b>18</b>



COM-Redirector .....	18
----------------------	----

## **6. HET OPERATIE OP AFSTAND-FAXPROGRAMMA**

---

Over het Operatie op afstand-FAXPROGRAMMA .....	19
Het Operatie op afstand-faxprogramma selecteren .....	19
Wat u kunt doen met het Operatie op afstand-faxprogramma.....	19

## **7. HET OPLOSSEN VAN PROBLEMEN**

---

Het installeren van de WinStyler T180 software.....	21
PC-Afdrukken.....	21
PC-Scannen .....	22
PC-FAXEN .....	23

## **8. Technische gegevens**

---

Interface.....	25
Printer .....	25
Scanner .....	27
PC-FAX .....	27



## Funcities

Bij de WinStyler T180 is de PC INTERFACE KIT TYPE 180 ingesloten. Na installatie van deze software zijn de volgende functies beschikbaar.

### ❖ PC-Printer

Deze werkt als een printer met afdrukresoluties van 300/600 dpi (dots per inch) in de Windows afdrukmodus en 300 dpi in de PCL emulatiemodus voor het afdrucken onder DOS.

Door de verbeterde technologie (Edge Enhancement) is de afgedrukte tekst scherp en duidelijk.

De afdruksnelheid is 6 A4 pagina's per minuut, bij een resolutie van 600 dpi.

### ❖ PC-Scanner

Wanneer de gebruiksspecifieke scannersoftware is geïnstalleerd, wordt deze machine een scanner voor TWAIN-toepassingen.

### ❖ PC-Fax

Wanneer de gebruiksspecifieke FAX-software is geïnstalleerd, kunt u met behulp van deze machine FAX-berichten versturen en ontvangen via uw PC. Deze functie is uitsluitend beschikbaar voor Windows 95/98

### ❖ Setup-programma

Met het Operatie op afstand-programma kunt u vanaf uw PC via een gebruiksvriendelijke grafische interface diverse faxinstellingen bekijken en wijzigen.

### ❖ Statusmonitor

De Statusmonitor toont een grafische voorstelling van de machinestatus op het scherm. Daarnaast geeft deze door middel van animaties uitleg over de meest voorkomende problemen en de manier waarop deze kunnen worden opgelost.

# Installatie — Machine

---

## De PC-Interface installeren

---

 **Opmerking**

- Zorg ervoor dat de SW1-schakelaar op de PC-Interfacekaart op AAN staat.

**1** Zet de aan/uit-knop uit.

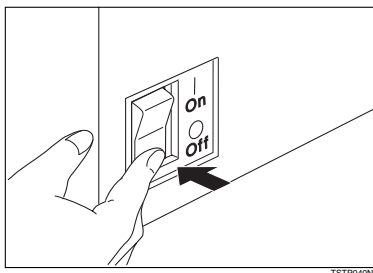

**2** Verwijder de plastic afsluitkap rechts aan de achterkant van de machine.

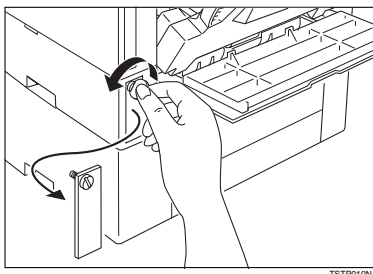

**3** Houd de interfacekaart zoals op de afbeelding te zien is en schuif hem voorzichtig in de sleuf.

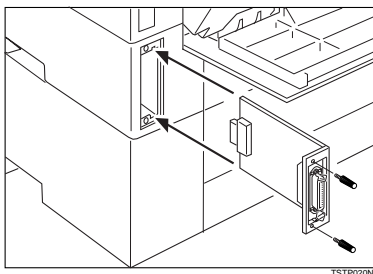

- 4** Draai de twee schroeven vast, zodat de kaart goed op zijn plaats blijft zitten.

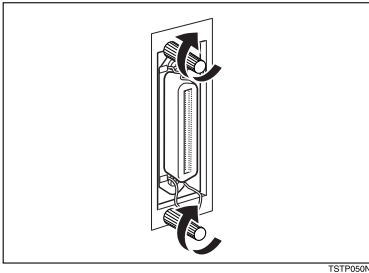

## Het aansluiten van de machine

### Vereisten voor de parallele kabel

De PC INTERFACE KIT TYPE 180 is via een parallele poort en een parallele kabel verbonden met de computer. U dient zelf te voorzien in de kabel, die nodig is voor de interface tussen de computer en de PC INTERFACE KIT TYPE 180. Deze kabel wordt niet bij de machine geleverd. De parallele verbinding van de machine is een standaard bidirectionele parallele interface. Daarvoor is een standaard parallele 36-pin kabel conform IEEE-P1284 vereist, en de beschikbaarheid van een parallele poort op de computer.

#### **Opmerking**

- Gebruik geen parallele kabel die langer is dan 3 meter.
- Connectortype 57-30360 (AMPHENOL) of een equivalent daarvan.
- Op een kabel die conform P1284 is, staat "Conform IEEE-Std 12841994" gedrukt.

## De machine aansluiten aan de computer

---

Sluit de machine op de computer aan door middel van een parallelle kabel die conform IEEE-P1284 is (waar u zelf in dient te voorzien).

Volg onderstaande stappen om de machine aan te sluiten op de computer:

- 1** Zorg ervoor dat u de juiste kabel heeft.
- 2** Zorg ervoor dat de machine en de computer uitgeschakeld zijn.
- 3** Bevestig de bij de PC INTERFACE KIT TYPE 180 geleverde ferriet kern aan de printerkabel. De ferriet kern dient dicht bij de parallelle poort aan de kabel te worden bevestigd.

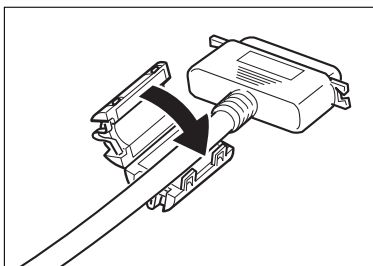

- 4** Steek het uiteinde van de 36-pin van de parallelle kabel in de parallelle poort aan de linkerkant van de controllerplaat, aan de achterkant van de machine.
- 5** Druk de draadklemmen aan beide kanten van de connector samen totdat ze op hun plaats klikken. De klemmen zorgen ervoor dat de kabel goed vast blijft zitten.

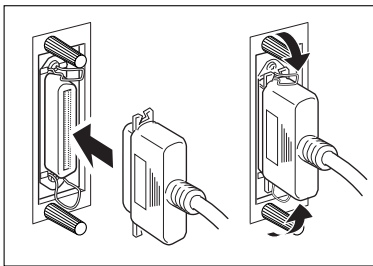

**6** Steek het einde van de parallelle kabel in de parallelle poort van de computer.

 **Opmerking**

- De WinStyler T180 maakt gebruik van de methode van de bidirectionele gegevensoverdracht, via de LPT-poort van uw PC. Raadpleeg de gebruikershandleiding van uw PC om te weten hoe u kunt zien of de LPT-poort is ingesteld op bidirectionele gegevensoverdracht.

**7** Schakel het apparaat in en vervolgens de computer.

---

## De Multifunctionele invoer uitsluitend toewijzen aan de printer

---

 **Verwijzing**

Raadpleeg de “Gebruikersparameters (functie 63)” in the Facsimile Bedieningshandleiding. (SW10, getal 5 1; uitsluitend voor de printer)

 **Opmerking**

- Als gevolg van de warmte die bij het fixeren van de toner wordt gebruikt, komen briefkaarten enigszins gekruld uit de printer. Alvorens ze aan de andere kant te bedrukken, kunt u ze ofwel rechtmaken of de krul naar de andere kant ombuigen.
- Wanneer u A5-papier in de Invoereenheid voor vele doeleinden plaatst, dient u het papier met de lange zijden parallel aan de afscheidingen aan de zijkan-ten te plaatsen. Stel het papierformaat voor de Invoereenheid voor vele doeleinden met het bedieningspaneel in op “ANDER FORMAAT”. U kunt de instelling “A5 (210 x 148 mm)” alleen gebruiken voor het ontvangen van fax-berichten.





# 2. INSTALLATIE — SOFTWARE

## Systeemvereisten

---

### Besturingssysteem

---

Windows 95/98, Windows NT 4.0

---

### PC

---

Elke computer die voldoet aan de vereisten die door Microsoft zijn gespecificeerd voor het uitvoeren van Windows 95/98 of Windows NT 4.0, kan de WinStyler T180 ondersteunen. Voor optimale prestaties worden de volgende CPU's aanbevolen.

Windows 95/98	Pentium 120 MHz
Windows NT 4.0	Pentium 166 MHz

#### **Opmerking**

- De WinStyler T180 kan niet worden uitgevoerd op een een 286 of ouder systeem.

---

### I/O

---

De standaard parallelle printerpoort en -kabel voor de PC.

---

### Geheugen

---

Ga na hoe groot het geheugen is van uw PC. Wanneer het geheugen van de PC wordt uitgebreid, leidt dit tot een verbetering van de prestaties van het hele systeem en van de printer.

Aanbevolen geheugen:

Windows 95/98	32 MB
Windows NT 4.0	64 MB

---

### Vrije schijfruimte

---

Ongeveer 4 MB vrije schijfruimte voor bestanden en tot ongeveer 12 MB voor het virtuele geheugen. Via het systeemhulpprogramma in het Configuratiescherm komt u bij de instellingen van het virtuele geheugen.

Wanneer u over meer dan 8 MB RAM geheugen beschikt, heeft u niet alle 12 MB virtueel geheugen nodig. De grootte van het PC-RAM plus het virtuele geheugen zou in het totaal tenminste 16 MB moeten zijn.

---

## **Virtueel geheugen toewijzen**

---

Het is aanbevolen om Windows 95/98 of Windows NT 4.0 automatisch het virtuele geheugen te laten toewijzen. U kunt dit echter ook zelf doen via het systeemprogramma in het Configuratiescherm. De WinStyler T180 programmatuur heeft in het totaal 16 MB geheugen nodig. Dit wordt verdeeld tussen het geheugen van de PC (een minimum van 8 MB) en het virtuele geheugen van Windows. Wanneer uw systeem 8 MB of PC-RAM heeft, dient u tenminste 8 MB virtueel geheugen toe te wijzen. Beschikt u over 5 MB of RAM, dan heeft u tenminste 11 MB virtueel geheugen nodig, enz.

### **Verwijzing**

Raadpleeg de on line Help in Windows 95/98/NT 4.0 voor informatie over het toewijzen van virtueel geheugen.

# De WinStyler T180 software installeren

De WinStyler T180 omvat een installatieprogramma voor programmatuur waarmee het installeren wordt vergemakkelijkt. Het installatieprogramma analyseert de systeemconfiguratie, installeert de WinStyler T180 programmatuur, en brengt de noodzakelijke wijzigingen aan in de Windows opstartbestanden.

## **Opmerking**

- Klik op **[Annuleren.]** als het dialoogvenster “Nieuwe hardware gevonden” verschijnt.
- Voor het installeren van de WinStyler T180 programmatuur onder Windows NT 4.0 dient u te beschikken over beheerdersbevoegdheden.

---

## Windows 95/98/NT 4.0 — De WinStyler T180 software installeren

---

## **Opmerking**

- Wanneer de regionale instellingen (sec. Configuratiescherm ) een taalinstelling hebben die door de WinStyler T180 wordt ondersteund, wordt deze taal standaard geselecteerd tijdens de installatie.

Volg onderstaande stappen voor het installeren van het WinStyler T180 stuurprogramma:

- 1** Plaats de WinStyler T180 cd-rom in het cd-rom-station.
- 2** Sluit alle toepassingen die op dat moment actief zijn.
- 3** Klik op **[Start]** op de taakbalk.
- 4** Klik op **[Uitvoeren]**.
- 5** Klik op **[Bladeren]** in het “Uitvoeren” venster.
- 6** Selecteer het cd-rom-station.
- 7** Selecteer het bestand met de naam **[SETUP.EXE]** en klik op **[Openen]**.

## **Opmerking**

- Wanneer de taal van het besturingssysteem dat u gebruikt niet wordt herkend, geeft het installatieprogramma de Engelse versie van de WinStyler T180 programmatuur.

- 8** Klik op **[OK]**.

- 9** Volg de instructies op het scherm.

## **Opmerking**

- Deze printer wordt automatisch ingesteld als de standaardprinter.

### Diskettes maken vanaf de cd-rom

Wanneer er geen cd-rom is geïnstalleerd op uw computer maar u toegang heeft tot een IBM-compatibele computer die er over beschikt, kunt u de benodigde programmatuur-installatiediskettes maken vanaf de cd-rom. Daarvoor heeft u tenminste 2 lege, geformatteerde 1,44 MB-diskettes nodig.

Volg onderstaande stappen voor het maken van installatiediskettes:

- 1** Plaats cd-rom in het cd-rom-station.
- 2** Klik op [Start] op de taakbalk.
- 3** Klik op [Uitvoeren].
- 4** Typ [X:makedisk], waarbij u de "X" vervangt door de letter van uw cd-rom-station.
- 5** Klik op [OK].
- 6** Volg de instructies op het scherm.

## De installatie van de WinStyler T180 software ongedaan maken

### Opmerking

- Wanneer u de installatie van de WinStyler T180 programmatuur ongedaan maakt, is het ten eerste aanbevolen dat u de gedeelde printerinstelling van de WinStyler T180 wijzigt in "Niet gedeeld".
- Voordat u de installatie van de WinStyler T180 programmatuur ongedaan maakt, dient u alle toepassingen te sluiten en Windows opnieuw te starten.

---

## Windows 95/98/NT 4.0 — De installatie van de WinStyler T180 software ongedaan maken.

---

Volg onderstaande stappen om de WinStyler T180 programmatuur te verwijderen:

- 1** Klik op [Start] op de taakbalk.
- 2** Wijs [Programma's] aan.
- 3** Wijs [WinStyler T180 Programma's] aan.
- 4** Klik op [Uninstall-programma].
- 5** Volg de instructies op het scherm.

## Het afdrukken van de testpagina

---

### De testpagina afdrukken met gebruikmaking van de Printerconsole

---

Volg onderstaande stappen om de testpagina af te drukken met gebruikmaking van de Printerconsole:

- 1** Klik op [Start] op de taakbalk.
- 2** Wijs [Programma's] aan.
- 3** Wijs [WinStyler T180 Programma's] aan.
- 4** Klik op [Printerconsole].
- 5** Klik op [TEST] om de WinStyler T180 te laten controleren of alle afdrukmodi goed functioneren.
- 6** Klik op [Ja].

Het testprogramma drukt een configuratiepagina af met informatie over het systeem en de printer.

#### **Opmerking**

- Klik op [Nee] om het dialoogvenster te sluiten zonder de pagina af te drukken.

#### **Verwijzing**

Als u de testpagina niet af kunt drukken, zorg er dan voor dat de kabel waarmee de machine aangesloten is op de printer aan beide uiteinden goed bevestigd is. Raadpleeg "De machine aansluiten".

## **Windows 95/98/NT 4.0 – Een document afdrukken vanuit Windows**

De procedure voor afdrukken is verschillend voor elke toepassing. Voor volledige details over het afdrukken wordt u verwezen naar de on line Help behorende bij de toepassing.

## Windows 95/98 — Afdrukken vanuit een DOS toepassing

De WinStyler T180 drukt zowel af vanuit DOS als vanuit Windows toepassingen. De WinStyler T180 biedt ook een PCL-bedieningspaneel voor PCL afdrukken onder DOS. Hierdoor kunt u de afdrukinstellingen van de DOS afdruktaken wijzigen.

### **Opmerking**

- Deze functie werkt alleen onder Windows 95/98.
- Bepaalde DOS-toepassingen kunnen deze instellingen overschrijven.
- Geen cartridges vereist
  - Sommige conventionele printers hebben sleuven voor cartridges die het u mogelijk maken om additionele fonts in de printer te installeren. Aangezien de WinStyler T180 printer een afbeelding van de af te drukken pagina's maakt op uw systeem alvorens deze te laden naar de printer, heeft een cartridge geen invloed op de uiteindelijke afdruk. In plaats daarvan gebruikt de WinStyler T180 de fonts die in het Windows systeem zijn geïnstalleerd.
- De WinStyler T180 PCL is compatibel met de PCL4.5.(HP LASER JET IIP )

---

## Toegang krijgen tot het PCL-bedieningspaneel vanuit Windows

---

De wijzigingen die aangebracht zijn in het PCL-bedieningspaneel, hebben geen gevolgen voor de afdruktaken die gemaakt zijn vanaf Windows toepassingen. Deze instellingen hebben alleen maar invloed op de afdruktaken die worden uitgevoerd met behulp van toepassingen die draaien onder DOS.

- 1** Klik op [Start] op de taakbalk.
- 2** Wijs [Programma's] aan.
- 3** Wijs [WinStyler T180 Programma's] aan.
- 4** Klik op [Printerconsole].
- 5** Klik op [PCL] op de Printerconsole.

---

## Een PCL-interpreter activeren vanuit Windows

---

De PCL-interpreter dient te worden geactiveerd of ingeschakeld voordat het PCL-bedieningspaneel kan worden gebruikt om de instellingen voor een afdruktaak te wijzigen. De wijzigingen die aangebracht zijn in het PCL-bedieningspaneel hebben geen invloed op afdruktaken die worden uitgevoerd vanuit Windows toepassingen. Deze instellingen hebben alleen invloed op afdruktaken die uitgevoerd worden met behulp van toepassingen die draaien onder DOS.

- 1** Klik op **[Start]** op de taakbalk.
- 2** Wijs **[Programma's]** aan.
- 3** Wijs **[WinStyler T180 Programma's]** aan.
- 4** Klik op **[Printerconsole]**.
- 5** Klik op **[DOS]** op de Printerconsole.
- 6** Klik op **[PCL-interpreter inschakelen]** in de Afdruk-mode-keuzelijst.
- 7** Klik op **[OK]**.

---

### Macro's en fonts laden

- Voordat de macro's en fonts kunnen worden geïnstalleerd en gebruikt, dient de PCL-interpreter te worden geactiveerd of ingeschakeld.
- De WinStyler T180 slaat de geladen macro's en fonts op totdat de printer uitgeschakeld is.

### Opmerking

- De macro's en fonts moeten compatibel zijn met de PCL 4.5.
  - In de Bedieningshandleiding voor de HP LASER JET IIP vindt u uitgebreidere informatie over de PCL 4.5
-



# 4. PC-SCANNER

## Scannen vanuit een Windows toepassing

U kunt scannen via elke Windows toepassing die een TWAIN-interface ondersteunt.

Dit onderdeel geeft een eenvoudige toelichting over het scannen vanuit een Windows-toepassing. De precieze procedure kan iets verschillen afhankelijk van de gebruikte toepassing. Voor volledige details over het scannen wordt u verwezen naar de handleiding behorende bij de toepassing.

### **Opmerking**

- De machine werkt als een scanner voor TWAIN-toepassingen die compatibel zijn met Windows 95/98 en Windows NT 4.0.

### **1** Plaats het document dat u wilt scannen in de machine.

#### **Verwijzing**

Voor details kunt u "Faxen" raadplegen in de Facsimile Bedieningshandleiding.

### **2** Ga naar de WinStyler T180 scanneropties vanuit uw scannerprogramma-tuur.

### **3** Pas de instellingen aan voor deze wijze van scannen.

#### **Opmerking**

- De instellingen die u kunt aanpassen zijn Scanmodus, Resolutie en Helderheid.
- Afhankelijk van de gebruikte toepassing is het mogelijk dat u geen toegang heeft tot al deze instellingen.

### **4** Klik op [OK] om het document te scannen.

#### **Opmerking**

- Nadat u begonnen bent een faxnummer in te voeren, kan de PC-scanfunctie niet worden gebruikt.
- Wanneer u het document scant vanuit de automatische documenttoevoer en uw document langer is dan de lengte van het scanformaat, wordt het document volledig ingescand, en wordt de uiteindelijke afbeelding uit een groter geheugengebied genomen dan gespecificeerd.



## Over PC-FAXEN

### **Beperking**

- Deze functie is alleen beschikbaar voor Windows 95/98.

Wanneer u de meegeleverde faxprogrammatuur installeert, kunt u faxberichten direct vanuit uw computer verzenden en ontvangen door uw faxapparaat als een faxmodem te gebruiken.

Hier volgt een kort overzicht van de belangrijkste functies:

- Faxverzending en -ontvangst vanuit Windows 95/98
- Klasse-2-compatibele besturingsopdrachten
- 14.400, 12.000, 9.600, 7.200, 4.800, 2.400 bps verzendsnelheden

De volgende faxprogrammatuurtoepassingen worden ondersteund:

### **Opmerking**

- beschikbaarheid van sommige opties kan afhangen van uw werksituatie.

- WinFax PRO
- MS-FAX
- BitWare
- SopWith
- BVRP WinFax

Raadpleeg de bij het betreffende product geleverde handleiding over de wijze waarop u deze toepassingen dient te installeren en in te stellen.

Zorg ervoor dat u de WinStyler T180-software installeert voordat u de faxtoepassing van uw voorkeur installeert.

Wanneer u de instelling PC-ontvangst heeft ingeschakeld, is handmatige ontvangst met een faxtoepassing op de PC niet mogelijk.

## Faxen versturen en ontvangen

Raadpleeg de meegeleverde handleiding voor faxtoepassingen voor informatie over het verzenden en ontvangen van faxen vanuit uw PC.

U dient het volgende te doen om uw systeem operationeel te maken (wanneer dat nog niet gebeurd is):

- Configureer de COM-Redirector (zie de volgende paragraaf)
- Installeer de faxprogrammatuur (raadpleeg de aparte handleiding over de programmatuur voor details)
- Schakel PC-Ontvangst in (zie volgende blad)

## PC-Ontvangst inschakelen

Wanneer u berichten wilt ontvangen via uw PC dient u deze functie in te schakelen.

### **Opmerking**

- Wanneer de PC-Ontvangstmodus is uitgeschakeld, worden inkomende faxberichten ontvangen door de hardware van het faxapparaat en niet naar de PC geladen.
- U kunt geen faxberichten ontvangen wanneer de PC is uitgeschakeld.

**1** Druk op de **[Functie]**-toets en voer **[6] [2] [2] [2] [6] [2]** in met de numerieke toetsen op het bedieningspaneel van het faxapparaat.

```
INI. MODE   J/VOLG.▶
62 SELECT. FUNCTIE
```

**2** Druk op de **[Ja]**-toets.

```
                J/VOLG.▶
LIJN SELECTEREN
```

**3** Druk op de **▶**-knop totdat het volgende op uw scherm verschijnt.

```
                J/VOLG.▶
PC ONTVANGST AAN/UIT
```

**4** Druk op de **[Ja]**-knop.

**5** Gebruik de **◀** of **▶**-toets om PC-Ontvangst aan te zetten en druk vervolgens op de **[Ja]**-toets.

```
PC ONTVANGST   J/◀▶
▶AAN           UIT
```

**6** Druk op de **[Functie]**-toets om terug te keren naar stand-by.

## COM-Redirector

COM-Redirector is software die gegevens doorstuurt van de seriële poort van uw PC naar een parallele poort, zodat deze samen met uw PC-Faxpakket gebruikt kan worden. Raadpleeg on line Help voor het instellen van de COM-poort.

### **Opmerking**

- Als er een vrije poort beschikbaar is, wordt deze automatisch geselecteerd.
- Als poort nummer 5 of hoger gebruikt wordt, kunnen zich bij sommige 16-bit fax-applicaties moeilijkheden voordoen.

# 6. HET OPERATIE OP AFSTAND-FAXPROGRAMMA

## Over het Operatie op afstand-FAXPROGRAMMA

Met het Operatie op afstand-programma kunt u via een gebruiksvriendelijke grafische interface vanuit uw PC diverse instellingen van de faxmachine bekijken en wijzigen.

## Het Operatie op afstand-faxprogramma selecteren

- 1** Klik op de [Start]-knop op de taakbalk.
- 2** Wijs [Programma's] aan.
- 3** Wijs [WinStyler T180 Programma's] aan.
- 4** Klik op [Operatie op afstand].

## Wat u kunt doen met het Operatie op afstand-faxprogramma

- Snelkiezen, Verkort kiezen en Groepen bekijken en wijzigen
- De identificatie van uw faxmachine bekijken en wijzigen
- Spaarstand selecteren
- Programmagebruikersfunctietoetsen
- Persoonlijk codes instellen
- De spaarstand klok instellen
- Reservekopieën van kiesdata maken op de harde schijf
- Diverse lijsten en labels afdrukken

### **Verwijzing**

Raadpleeg de on line Help voor een gedetailleerd overzicht van de opties, de beschikbare functies en de bediening.



# 7. HET OPLOSSEN VAN PROBLEMEN

## Het installeren van de WinStyler T180 software

- ◆ Er is een andere taalversie van het printerstuurprogramma geïnstalleerd

Oorzaak	Oplossing
De taal van de regionale instelling wijkt af van die van het door u gebruikte besturingssysteem.	Controleer de regionale instellingen en stel de taal van uw voorkeur in. Maak de installatie van de WinStyler T180 ongedaan. Installeer de WinStyler T180 opnieuw.

## PC-Afdrukken

Wanneer zich een probleem voordoet, geeft de WinStyler T180 Statusweergave vaak informatie over de aard van het probleem en geeft technisch advies over de manier waarop het kan worden opgelost.

- ◆ De machine drukt niet af

Oorzaak	Oplossing
Staat de machine aan?	Zet de machine aan.
Is de interfacekabel op de juiste manier aangesloten?	Sluit de interfacekabel op de juiste manier aan. Wanneer sprake is van connectoren of schroeven, zorg er dan voor dat ze goed vastzitten.
Gebruikt u de juiste interfacekabel?	Verzeker u ervan dat u de juiste kabel gebruikt. Vervang hem door een nieuwe wanneer hij beschadigd of versleten is.
Heeft u de interfacekabel aangesloten nadat u de hoofdschakelaar heeft aangezet?	Zorg ervoor dat de kabel is aangesloten voordat u de hoofdschakelaar aanzet.
Kunt u een testpagina afdrukken?	Wanneer dat het geval is, is de machine wellicht defect. Neem contact op met het lokale onderhoudspersoneel.
Op uw beeldscherm verschijnt het bericht "Printer bezet".	Wacht een paar minuten voordat u opnieuw probeert af te drukken.

❖ **Problemen met de afdrukkwaliteit**

<b>Probleem</b>	<b>Oplossing</b>
De afdruk ziet er vuil uit (vuile achtergrond/witte vlekken in gebieden met zwarte afbeeldingen of karakters)	Raadpleeg de Bedieningshandleiding Fascimile.

## PC-Scannen

❖ **De documenten gaan niet verder tijdens het scannen**

<b>Oorzaak</b>	<b>Oplossing</b>
Het document is langer dan de maximale lengte of korter dan de minimale lengte.	Gebruik een document dat het juiste formaat heeft en scan het opnieuw.



# PC-FAXEN

## 📍 Beperking

Deze functie is uitsluitend beschikbaar voor Windows 95/98.

## ❖ U kunt geen faxberichten verzenden vanuit uw PC-FAX-toepassing.

Oorzaak	Oplossing
Er wordt ingebeld via de externe lijn.	Wacht totdat de lijn vrij is en probeer vervolgens opnieuw te verzenden.
De lijn is bezet.	
De instelling van de COM-Redirector poort is niet juist.	Specificeer de juiste poort.

## ❖ De faxverzending begint maar er gebeurt niets

Oorzaak	Oplossing
De faxmachine is een ander bericht aan het verzenden.	Wacht totdat de huidige bewerking is beëindigd en probeer het bericht vervolgens opnieuw te verzenden.
De machine is bezig met het afdrukken van berichten.	

## ❖ U kunt geen faxen op uw PC ontvangen

Oorzaak	Oplossing
De machine is uitgeschakeld.	Schakel de machine aan.
De kabels zijn niet op de juiste manier aangesloten.	Sluit de kabels op de juiste manier aan.
Uw PC-FAX-toepassing is niet actief.	Start uw PC-FAX en zet hem in de ontvangstmodus.
Uw faxmachine staat niet in de PC-Ontvangstmodus.	Zet de Ontvangstmodus aan met functie 62.
Iemand heeft de externe telefoon opgenomen toen er werd ingebeld.	Neem de externe telefoon niet op wanneer er op de fax wordt ingebeld. Druk op de Stoptoets wanneer u al een faxtoon hoort, zodat de machine het bericht kan ontvangen en afdrukken. Wanneer u de verzender vraagt het bericht opnieuw te versturen, neem dan niet de externe telefoon op voor dat de PC-FAX het bericht ontvangen heeft.

❖ **Binnenkomende faxberichten worden afgedrukt door de faxmachine en niet naar uw pc geladen**

Oorzaak	Oplossing
Uw faxmachine staat niet in de PC-Ontvangstmodus.	Zet de PC-ontvangst aan met functie 62.
De PC-FAX-toepassing blijft constant in de ontvangststatus staan.	Annuleer de bewerking en zet de PC-FAX-toepassing weer in de ontvangststatus.
U kunt de PC-FAX-toepassing niet in de ontvangstmodus zetten.	Zet de faxmachine uit en vervolgens weer aan. Zet uw PC-FAX-toepassing vervolgens op de ontvangsmodus.

❖ **U kunt het volume niet wijzigen vanuit uw PC-FAX-toepassing.**

Oorzaak	Oplossing
Deze functie wordt niet ondersteund door uw PC-FAX-toepassing.	Pas het bedieningspaneel van uw faxmachine aan (functie 92).

# 8. Technische gegevens

## Interface

Bidirectioneel parallel (IEEE-P1284)

## Printer

◆ **Resolutie**

600 dpi or 300 dpi (GDI)  
300 dpi (PCL)

◆ **Afdruksnelheid**

6 ppm

◆ **RAM**

512 KB

◆ **Emulatie**

Op de host geïmplementeerde GDI  
Op de host geïmplementeerde PCL

◆ **Papiergewicht**

60 tot 90 g/m<sup>2</sup>

◆ **Papierformaat**

<b>Papierlade</b>	<b>Papierformaat</b>
Hoofdlade	Letter (8 1/2 x 11 in)
Tweede papierlade	A4 (210 x 297 mm)
	Legal (8 1/2 x 14 in)
	F4 (210 x 330 mm)*1
Multifunctionele invoer	Letter (8 1/2 x 11 in)
	A4 (210 x 297 mm)
	Legal (8 1/2 x 14 in)
	F4 (210 x 330 mm) *1
	A5 (148 x 210 mm)
	Executive (7 1/4 x 10 1/2 in)
	HLT (5 1/2 x 8 1/2 in) *1
	B5 (182 x 257 mm) *1
	Envelop DL (110 x 220 mm)
	Envelop C5 (162 x 229 mm)
	Envelop C6 (114 x 162 mm) *1
	Envelop Monarch (3 7/8 x 7 1/2 in)
	Envelop #10 (4 1/8 x 9 1/2 in)
	Postcard (100 x 148 mm) *1
Klantgebonden formaat *1 *2	

\*1 Niet ondersteund door PCL-interpreter.

\*2 Breedte 100~190 mm, Lengte 148~355 mm

# Scanner

## **Opmerking**

- DeWinStyler T180 scanner driver is TWAIN 1.7 compatibel.

## **Toepassing**

TWAIN 1.7

## **Resolutie**

200 x 200 dpi

300 x 300 dpi (met interpolatie in software)

400 x 400 dpi (met interpolatie in software)

## **Scanformaat**

Minimum 105 mm x 148 mm

Maximum 218 mm x 600 mm

# PC-FAX

## **Beperking**

- Deze functie is uitsluitend beschikbaar voor Windows 95/98.

## **API**

Klasse 2

## **Modemsnelheid**

14.400 bps (maximum)



# ***8. Norsk***

## **Innledning**

Denne manualen inneholder detaljerte instruksjoner om bruk og vedlikehold av denne maskinen. For å få maksimalt utbytte av maskinen må alle brukere lese instruksjonene i manualen nøye. Vennligst oppbevar denne manualen lett tilgjengelig i nærheten av maskinen.

Les informasjonen om sikkerhet i "brukermanualen" før du tar i bruk maskinen. Den inneholder viktige opplysninger om BRUKERSIKKERHET og HVORDAN DU UNNGÅR PROBLEMER MED MASKINEN.

## **Viktig**

Deler av denne manualen kan endres uten varsel. Produsenten vil ikke i noe tilfelle være ansvarlig for direkte, indirekte, spesielle eller tilfeldige skader samt følgeskader som er resultat av håndtering eller drift av maskinen.

## **Varemerker**

Microsoft®, Windows®, og MS-DOS® er registrerte varemerker for Microsoft Corporation i USA og/eller andre land.

Hewlett-Packard, HP, LaserJet, og PCL er registrerte varemerker for Hewlett-Packard Company.

Andre produktnavn i denne brukerveiledningen brukes kun til identifikasjonsformål, og kan være varemerker for de respektive selskaper. Vi fraskriver oss alle rettigheter i forbindelse med disse produktnavnene.

## **Advarsel:**

Bruk av kontroller eller justering av ytelsen til andre prosedyrer enn de som er angitt i denne veiledningen kan føre til farlig eksponering av stråling.

## **Notater:**

Noen av illustrasjonene kan vise noen små avvik fra din egen maskin.

Enkelte typer ekstrautstyr vil ikke være tilgjengelig i alle land. Vennligst ta kontakt med din lokale forhandler for nærmere detaljer.



## PC INTERFACE KIT TYPE 180

Denne funksjonen kan installeres i følgende modell.

[H545]



Erklæring om overensstemmelse

"Produktet imøtekommer kravene i EMC-direktivet 89/336/EEC og i lavspenningsdirektivet 73/23/EEC."

# Brukerveiledninger for denne maskinen

Brukerveiledningen for denne maskinen består av følgende to deler.

① Brukerveiledning for faksmaskin

② Brukerveiledning for PC INTERFACE KIT TYPE 180 (denne veiledningen)

Les først ① brukerveiledningen for faksmaskinen. Den inneholder viktige sikkerhetsinstrukser.

Denne veiledningen ② forklarer hvordan maskinen betjenes når den er koblet til datamaskinen som en skriver.

Se denne betjeningsveiledningen når faksmaskinen brukes som skriver for datamaskinen din, og se den andre veiledningen for informasjon om VEDLIKEHOLD og FEILSØKING.

Når denne maskinen brukes som en frittstående faksmaskin, se maskinens egen ① Brukerveiledning for faksmaskin.



## Elektronisk hjelp

Elektronisk hjelp installeres automatisk samtidig med programvaren for WinStyler T180.

Elektronisk hjelp inneholder nøyaktige prosedyrer som lar deg bruke WinStyler T180 for å utføre en mengde oppgaver.



# Hvordan lese denne veiledningen

---

## Symboler

---

I denne veiledningen brukes følgende symboler:

### Merk

Dette symbolet viser til forholdsregler som bør tas før bruk, eller til handlinger som bør utføres etter feil som oppstår under bruk.

### Begrensninger

Dette symbolet viser til numeriske begrensninger, funksjoner som ikke kan brukes samtidig eller forhold som gjør at en bestemt funksjon ikke kan brukes.

### Henvising

Dette symbolet viser til en referanse.

[ ]

Taster og knapper på datamaskinens skjerm.

[ ]

Taster som er bygget inn i maskinens betjeningspanel.

Taster på datamaskinens tastatur.

# INNHold

## 1. OVERSIKT

---

<b>Funksjoner .....</b>	<b>1</b>
<b>Installere — maskinvaren .....</b>	<b>2</b>
Installere PC Interface.....	2
Koble til maskinen .....	3
Stille inn multiarkmagasinet for kun utskrift.....	5

## 2. Installere — programvaren

---

<b>Krav til systemet.....</b>	<b>7</b>
Operativsystem .....	7
Datamaskin .....	7
Inn/Ut.....	7
Minne .....	7
Diskplass .....	7
Tildele virtuelt minne .....	8
<b>Installere WinStyler T180 programvaren.....</b>	<b>9</b>
Windows 95/98/NT 4.0— Hvordan installere programvaren for WinStyler T180... 9	
<b>Avinstallere programvaren for WinStyler T180 .....</b>	<b>10</b>
Windows 95/98/NT 4.0 — Hvordan avinstallere programvaren forWinStyler T180 .....	10

## 3. PC-UTSKRIFTER

---

<b>Skrive ut testsiden.....</b>	<b>11</b>
Hvordan skrive ut testsiden ved hjelp av Skriverkonsoll .....	11
<b>Windows 95/98/NT 4.0– Skrive ut et dokument fra Windows .....</b>	<b>12</b>
<b>Windows 95/98 — Utskrifter fra applikasjoner i DOS.....</b>	<b>13</b>
Hvordan få tilgang til PCL Kontrollpanel fra Windows.....	13
Hvordan åpne PCL Tolker fra Windows.....	14

## 4. PC-SKANNING

---

<b>Skanning fra en applikasjon i Windows .....</b>	<b>15</b>
--	-----------

## 5. PC-FAKSING

---

<b>Om PC-FAKSING .....</b>	<b>17</b>
<b>Sende og motta fakser .....</b>	<b>17</b>
<b>Slå på PC-mottak .....</b>	<b>18</b>

COM-Redirector .....	18
----------------------	----

## **6. FJERNOPPSETT FOR FAKS**

---

Om Fjernoppsett for faks.....	19
Hvordan velge Fjernoppsett.....	19
Hva du kan gjøre med Fjernoppsett .....	19

## **7. FEILSØKING**

---

Installasjon av programvaren for WinStyler T180.....	21
PC-utskrift .....	21
PC-skanning.....	22
PC-faksing.....	23

## **8. SPESIFIKASJONER**

---

Interface.....	25
Skriver .....	25
Skanner .....	27
PC-FAKS.....	27



## Funksjoner

WinStyler T180 inneholder PC INTERFACE KIT TYPE 180. Etter at programvaren er installert, vil følgende funksjoner være tilgjengelig.

### ❖ PC-skriver

Den virker som en skriver med utskriftsoppløsning på 300/600 dpi (punkter per tomme) i Windows-skrivermodus og 300 dpi i PCL-emulasjonsmodus for DOS-utskrifter.

Kantutjevningsteknologi sørger for klar og tydelig gjengivelse av tekst.

Hastigheten er 6 A4-sider per minutt med en oppløsning på 600 dpi per minutt.

### ❖ PC-skanner

Hvis brukerspesifisert skannerprogramvare er installert, blir maskinen en skanner for TWAIN-applikasjoner.

### ❖ PC-FAKS

Hvis brukerspesifisert faksprogramvare er installert, gjør maskinen det mulig å sende og motta fakser via datamaskinen din. Denne funksjonen er bare tilgjengelig i Windows 95/98.

### ❖ Oppsett

Fjernoppsett lar deg se på og endre ulike faksmaskininnstillinger fra datamaskinen via et lettforståelig grafisk grensesnitt.

### ❖ Statusmonitor

Statusmonitoren gir deg en grafisk oversikt på skjermen over maskinens status. Den viser også animasjoner som forklarer vanlige problemer og hvordan de kan løses.

# Installere — maskinvaren

---

## Installere PC Interface

---

 **Merk**

- Interfacekontaktens SW1-bryter skal være slått PÅ.

**1** Slå av strømbryteren.

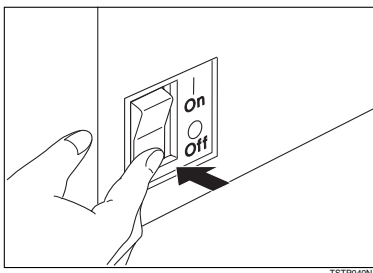

**2** Ta bort plastdekselet på høyre side bak på maskinen.

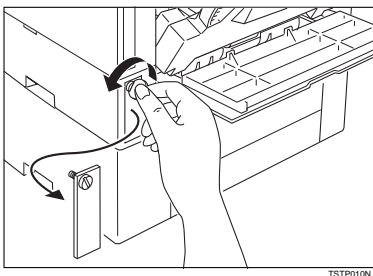

**3** Hold Interfacekontakten som vist, og skyv den forsiktig inn i åpningen.

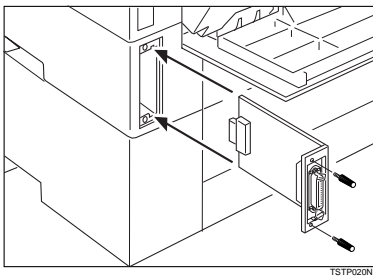



#### 4 Skru inn de to skruene som holder kontakten på plass.

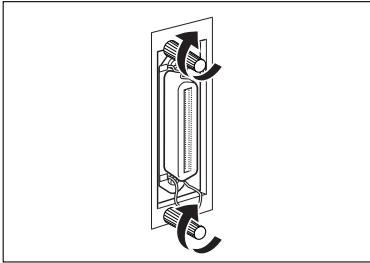

## Koble til maskinen

### Krav til parallellkabelen

PC INTERFACE KIT TYPE 180 kobles til datamaskinen via en parallellport og en parallellkabel. Du må selv sørge for kabelen som er nødvendig for forbindelsen mellom datamaskinen og PC INTERFACE KIT TYPE 180. Denne kabelen leveres ikke sammen med maskinen. Maskinens parallellforbindelse er et standard, toveis parallellinterface. En standard 36-pins parallellkabel som er kompatibel med IEEE P1284 er nødvendig, samt en parallellport på datamaskinen.

#### Merk

- Ikke bruk en parallellkabel som er lengre enn 3 meter (10 fot).
- Kontakttype 57-30360 (AMPHENOL) eller lignende.
- "IEEE Std 1284-1994 compliant" er trykket på en P1284 kompatibel kabel.

## Hvordan koble til en datamaskin

Koble faksmaskinen til en datamaskin med hjelp av en parallellkabel som er kompatibel med IEEE P1284 (du må selv skaffe denne).

Følg denne framgangsmåten når maskinen skal kobles til datamaskinen:

- 1** Sørg for å ha riktig type kabel.
- 2** Både faksmaskinen og datamaskinen skal være slått av.
- 3** Koble ferrittkjernen som følger med PC INTERFACE KIT TYPE 180 til skriverkabelen. Ferrittkjernen bør kobles til kabelen nær parallellporten.

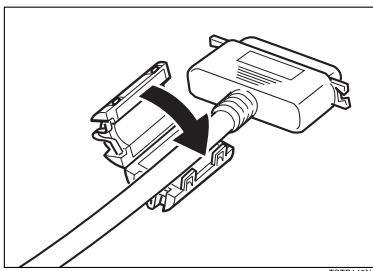

- 4** Plugg parallellkabelen (36-pins enden) i parallellporten på venstre side av kontrolldekslet på baksiden av maskinen.
- 5** Press sammen trådklipsene på hver side av kontakten til de går i lås. Klipsene holder kabelen sikkert på plass.

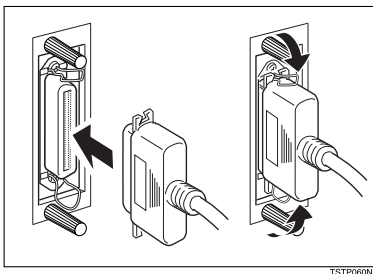

- 6** Plugg kabelens andre ende i datamaskinens parallellport.

### Merk

- WinStyler T180 bruker toveis dataoverføringsmodus gjennom LPT-porten på din datamaskin. Se datamaskinens brukerveiledning for å se hvordan LPT-porten stilles inn for toveis dataoverføring.

- 7** Slå først på maskinen og deretter PCen.

---

## Stille inn multiarkmagasinet for kun utskrift

---

### **Henvisning**

Se "Brukerparametere (funksjon 63)" i faksmaskinens brukerveiledning. (bryter10, bit5 1; for kun utskrift)

### **Merk**

- På grunn av varmeutviklingen når toneren smeltes på, blir postkort litt bøyd. Rett ut postkortene eller bøy dem motsatt vei før det skrives på andre siden.
- Når du legger A5-ark i multiarkmagasinet, still papiret inn slik at langsiden er parallelle med sidekantene. Still inn størrelsen for multiarkmagasinet til "OTHER SIZE" ved hjelp av betjeningspanelet. Du kan stille inn "A5 (210 × 148 mm)" kun for mottak av faks.



# 2. Installere — programvaren

## Krav til systemet

---

### Operativsystem

---

Windows 95/98, Windows NT 4.0

---

### Datamaskin

---

Alle datamaskiner som tilfredsstillers Microsofts krav for å kjøre Windows 95/98 eller Windows NT 4.0, støtter WinStyler T180. Følgende prosessorenheter anbefales for optimal ytelse.

Windows 95/98	Pentium 120 MHz
Windows NT 4.0	Pentium 166 MHz

#### Merk

- WinStyler T180 kan ikke kjøres på en 286 eller tidligere systemer.

---

### Inn/Ut

---

Standard PC parallell skriverport og kabel.

---

### Minne

---

Kontroller hvor stort minne datamaskinen din har. Mer minne vil øke ytelsen både for skriveren og systemet som helhet.

Anbefalt minne:

Windows 95/98	32MB
Windows NT 4.0	64MB

---

### Diskplass

---

Inntil 4 MB diskplass for filer, og inntil ca 12 MB diskplass for virtuelt minne. Du kan endre innstillingene for virtuelt minne under System i Kontrollpanel.

Hvis du har mer enn 8 MB RAM, trenger du ikke så mye som 12 MB virtuelt minne. Datamaskinens totale direkteminne (RAM) pluss det virtuelle minnet bør utgjøre 16 MB til sammen.

---

## Tildele virtuelt minne

---

Det anbefales å la Windows 95/98 eller Windows NT 4.0 styre det virtuelle minnet automatisk. Hvis ikke, kan du tildele virtuelt minne manuelt under System i Kontrollpanel. Programvaren for WinStyler T180 krever 16 MB totalt minne, fordelt mellom minnet i datamaskinen din (minst 8 MB) og virtuelt minne i Windows. Hvis systemet har 8 MB direkteminne, må du tildele minst 8 MB virtuelt minne. Hvis du har 5 MB direkteminne, trenger du minst 11 MB virtuelt minne osv.

### **Henvisning**

Se elektronisk hjelp i Windows 95/98/NT 4.0 for informasjon om tildeling av virtuelt minne.

# Installere WinStyler T180 programvaren

WinStyler T180 har et installasjonsprogram for programvaren som gjør installasjonen enkel. Installasjonsprogrammet analyserer systemkonfigurasjonen, installerer programvaren for WinStyler T180 og gjør de nødvendige endringene i oppstartfilene i Windows.

## Merk

- Hvis dialogboksen “Ny maskinvare funnet” kommer til syne, klikk på **[Avbryt]**.
- For å installere WinStyler T180 i Windows NT 4.0, må du ha administrator-privilegier.

---

## Windows 95/98/NT 4.0— Hvordan installere programvaren for WinStyler T180

---

## Merk

- Hvis de regionale innstillingene (i Kontrollpanel ) er innstilt for et språk som WinStyler T180 støtter, blir dette språket standardspråk under installasjonen.

Bruk følgende framgangsmåte ved installasjon av programvaren for WinStyler T180:

- 1** Sett inn CD-ROM-platen med installasjonsprogrammet WinStyler T180 i CD-ROM-stasjonen.
- 2** Lukk alle åpne programmer.
- 3** Klikk **[Start]** på oppgavelinjen.
- 4** Klikk **[Kjør]**.
- 5** Klikk deretter **[Bla gjennom]** i “Kjør” vinduet.
- 6** Velg CD-ROM-stasjonen.
- 7** Velg filen som heter **[SETUP.EXE]** og klikk **[Åpne]**.

## Merk

- Hvis operativsystemet ditt bruker ett språk som installasjonsprogrammet ikke kjenner, vil den engelske versjonen av WinStyler T180 bli valgt.

- 8** Klikk **[OK]**.

- 9** Følg instruksjonene på skjermen.

## Merk

- Denne skriveren blir automatisk stilt inn som standard skriver.

### Lage installasjonsdisketter med hjelp av CD-ROM-platen

Hvis du ikke har en CD-ROM-stasjon på datamaskinen din, men har tilgang til en IBM-kompatibel datamaskin som er utstyrt med dette, kan du lage et sett installasjonsdisketter ved hjelp av CD-ROM-platen. Du trenger minst to tomme, formaterte 1.44-MB disketter.

Bruk framgangsmåten nedenfor når du lager installasjonsdisketter:

- 1** Sett inn CD-ROM-platen i CD-ROM-stasjonen.
- 2** Klikk [Start] på oppgavelinjen.
- 3** Klikk [Kjør].
- 4** Tast [X:makedisk], og bytt ut "X" med stasjonsbokstaven for CD-ROM-stasjonen din.
- 5** Klikk [OK].
- 6** Følg instruksjonene på skjermen.

## Avinstallere programvaren for WinStyler T180

### Merk

- Når du avinstallerer programvaren for WinStyler T180, anbefales det sterkt at du endrer skriverdelingsstillingen for WinStyler T180 til "Ikke delt".
- Før avinstallering av programvaren for WinStyler T180 bør du lukke alle programmer og starte Windows på nytt.

---

## Windows 95/98/NT 4.0 — Hvordan avinstallere programvaren for WinStyler T180

---

Bruk følgende framgangsmåte for å slette programvaren for WinStyler T180:

- 1** Klikk [Start] på oppgavelinjen.
- 2** Pek på [Programmer].
- 3** Pek på [WinStyler T180 Verktøy].
- 4** Klikk [Avinstallasjons-verktøy].
- 5** Følg instruksjonene på skjermen.



# 3. PC-UTSKRIFTER

## Skrive ut testsiden

---

### Hvordan skrive ut testsiden ved hjelp av Skriverkonsoll

---

Bruk følgende framgangsmåte for å skrive ut testsiden ved hjelp av Skriverkonsoll:

- 1** Klikk **[Start]** på oppgavelinjen.
- 2** Pek på **[Programmer]**.
- 3** Pek på **[WinStyler T180 Verktøy]**.
- 4** Klikk **[Skriverkonsoll]**.
- 5** Klikk **[TEST]** for å la WinStyler T180 kontrollere at alle skriverfunksjonene virker som de skal.
- 6** Klikk **[Ja]**.

Testfunksjonen vil skrive ut en konfigurasjonsside med opplysninger om systemet og skriveren.

#### **Merk**

- Klikk **[Nei]** for å lukke dialogboksen uten å skrive ut noe.

#### **Henvisning**

Hvis du ikke kan skrive ut testsiden, kontroller at kabelen som kobler sammen faksmaskinen og datamaskinen sitter godt på plass i begge ender. Se "Koble til maskinen".

## **Windows 95/98/NT 4.0– Skrive ut et dokument fra Windows**

Framgangsmåten for utskrift er forskjellig for hver applikasjon. For all informasjon om utskrift, se online Hjelp som kommer med din applikasjon.

# Windows 95/98 — Utskrifter fra applikasjoner i DOS

WinStyler T180 er laget for å kunne skrive ut både fra DOS og Windows. WinStyler T180 har også PCL Kontrollpanel for utskrifter fra DOS PCL. Dette lar deg endre skriverinnstillingene for utskriftsjobber i DOS.

## Merk

- Denne funksjonen virker bare i Windows 95/98.
- Noen applikasjoner i DOS kan overstyre disse innstillingene.
- Kassetter trengs ikke
  - Noen konvensjonelle skrivere har kassettspor som lar deg installere flere skrifttyper i skriveren. Siden WinStyler T180 lager utskriftssidene i systemet før de lastes ned i skriveren, vil en kassett ikke kunne påvirke utskriftsresultatet. WinStyler T180 bruker i stedet skrifttypene som er installert i Windows.
- WinStyler T180 PCL er kompatibel med PCL4.5.(HP LASER JET IIP)

---

## Hvordan få tilgang til PCL Kontrollpanel fra Windows

---

Endrede innstillinger i PCL Kontrollpanel vil ikke påvirke utskriftsjobber fra applikasjoner i Windows. Disse innstillingene vil bare påvirke utskriftsjobber som kjøres i DOS.

- 1** Klikk [Start] på oppgavelinjen.
- 2** Pek på [Programmer].
- 3** Pek på [WinStyler T180 Verktøy].
- 4** Klikk [Skriverkonsoll].
- 5** Klikk [PCL] i Skriverkonsoll.

---

## Hvordan åpne PCL Tolker fra Windows

---

PCL Tolker må åpnes eller aktiveres før PCL Kontrollpanel kan brukes for å endre innstillingene for en utskriftsjobb. Endrede innstillinger i PCL Kontrollpanel vil ikke ha noen innvirkning på utskrifter fra applikasjoner i Windows. Innstillingene vil bare påvirke utskrifter fra DOS.

**1** Klikk [Start] på oppgavelinjen.

**2** Pek på [Programmer].

**3** Pek på [WinStyler T180 Verktøy].

**4** Klikk [Skriverkonsoll].

**5** Klikk [DOS] i Skriverkonsoll.

**6** Klikk [Aktiver PCL-tolker] i rullegardinmenyen for Utskriftsmodus.

**7** Klikk [OK].

---

### Laste ned makroer og skrifttyper

- PCL Tolker må åpnes eller aktiveres før makroer eller skrifttyper kan lastes ned.
- WinStyler T180 vil lagre nedlastede makroer og skrifttyper til skriveren slås av.

### Merk

- Makroer og skrifttyper må være kompatible med PCL4.5.
  - Du finner mer informasjon om PCL4.5 i brukerveiledningen for HP LASER JET IIP.
-

# 4. PC-SKANNING

## Skanning fra en applikasjon i Windows

Skanning er tilgjengelig ved hjelp av alle applikasjoner i Windows som støtter et TWAIN-Interface.

Dette avsnittet gir enkle forklaringer om skanning fra en Windows applikasjon. Den faktiske framgangsmåten varierer noe avhengig av hvilken applikasjon du bruker. For all informasjon om skanning, se brukerveiledningen for applikasjonen.

### Merk

- Det virker som en skanner for TWAIN-applikasjoner som er kompatible med Windows 95/98 og Windows NT 4.0.

### **1** Legg i dokumentet som skal skannes.

#### Henvisning

For detaljer, se "Faksing" i faksmaskinens brukerveiledning.

### **2** Gå inn i skannerinnstillingene for WinStyler T180 i skannerprogramvaren.

### **3** Juster innstillingene for denne typen innskanning.

#### Merk

- Innstillingene som kan benyttes er skannemodus, oppløsning og lysstyrke.
- Det kan hende du ikke vil ha tilgang til alle disse innstillingene. Det avhenger av hvilken applikasjon som brukes.

### **4** Klikk [OK] for å skanne dokumentet.

#### Merk

- Etter at du har begynt å slå et telefonnummer, kan ikke datamaskinens skannerfunksjon brukes.
- Når du skanner et dokument fra den automatiske dokumentmateren, og dokumentet er lengre enn skannerens spesifiserte maksimumslengde, vil hele dokumentets lengde skannes, og sluttresultatet vil bli skannet fra et større område enn den spesifiserte lengden.



## Om PC-FAKSING

### 📌 Begrensninger

Denne funksjonen er bare tilgjengelig i Windows 95/98.

Ved å installere den medfølgende faksprogramvaren i datamaskinen din, kan du sende og motta fakser direkte fra datamaskinen ved å bruke faksmaskinen som et faksmodem.

Her er en kort oversikt over de viktigste funksjonene:

- Sende og motta fakser i Windows 95/98
- "Klasse 2"-kompatible kommandoer
- Overføringshastigheter på 14400, 12000, 9600, 7200, 4800 og 2400 bps

Følgende programvare med faksapplikasjoner støttes:

### 📌 Merk

Tilgjengeligheten av noen funksjoner kan være avhengig av hvor du bor.

- WinFax PRO
- MS-FAX
- BitWare
- SopWith
- BVRP WinFax

Se brukerveiledningen for det enkelte produkt når det gjelder installasjon og innstillinger.

Forsikre deg om at du installerer WinStyler T180 programvare før du installerer den faksapplikasjonen du vil ha.

Når PC-mottak er slått på er det ikke mulig å motta manuelt ved hjelp av PC-FAX-applikasjon.

## Sende og motta fakser

For informasjon om å sende og motta fakser med datamaskinen din, se brukerveiledningen for faksapplikasjonen.

Følgende må gjøres for å komme i gang med systemet (hvis du ikke allerede har gjort det):

- Konfigurere COM-Redirector (se avsnittet som følger)
- Installere faksprogramvaren (se hver enkelt programvare for nærmere opplysninger)
- Slå på PC-mottak (se neste side)

## Slå på PC-mottak

For å kunne motta meldinger med datamaskinen din, må du aktivere denne funksjonen.

Dersom Pcen din er slått av kan du ikke motta noen fakser.

### Merk

- Hvis PC-mottak er slått av, vil innkommende fakser bli mottatt av faksmaskinen, men ikke overført til datamaskinen.

- 1** Trykk **[Funksjon]** på faksmaskinens betjeningspanel, og tast **[6][2][2][2][2][6][2]** på talltastaturet.

```
BRUKERVALG  J/NESTE▶
62 VELG FUNKSJON
```

- 2** Trykk **[Ja]**.

```
VELG LINJE  J/NESTE▶
```

- 3** Trykk **▶** inntil følgende vises i display.

```
PC MOTTAK  J/NESTE▶
PÅ/AV
```

- 4** Trykk **[Ja]**.

- 5** Bruk **◀** eller **▶** for å slå på PC-mottak. Trykk deretter **[Ja]**.

```
PC MOTTAK  J/◀▶
PÅ  ▶AV
```

- 6** Trykk **[Funksjon]** for å gå tilbake til ventemodus.

## COM-Redirector

COM-Redirector er programvare som omdirigerer data fra datamaskinens serielle port til en parallell port som brukes for datamaskinens fakspgram. Se elektronisk hjelp for innstilling av COM-porten.

### Merk

- Dersom en fri port er tilgjengelig vil den bli valgt automatisk.
- Om port nummer 5 eller høyere brukes, kan dette forårsake problemer med noen 16-biters faxprogram.



# 6. FJERNOPPSETT FOR FAKS

## Om Fjernoppsett for faks

Fjernoppsett lar deg se på og endre faksmaskininnstillingene fra datamaskinen via et lettforståelig grafisk grensesnitt.

## Hvordan velge Fjernoppsett

- 1** Klikk [Start] på oppgavelinjen.
- 2** Pek på [Programmer].
- 3** Pek på [WinStyler T180 Verktøy].
- 4** Klikk [Fjernoppsett].

## Hva du kan gjøre med Fjernoppsett

- Se på og endre direktevalgtaster, kortnummer og grupper
- Se på og endre faksmaskinens identifikasjon
- Velge energisparemodus
- Programmere brukerfunksjonstaster
- Legge inn personlige koder
- Programmere strømsparerens tidsur
- Lage backup av oppringningsdata på datamaskinens harddisk
- Skrive ut ulike typer lister og etiketter

### **Henvisning**

Se elektronisk hjelp for en detaljert liste over muligheter, og tilgjengelige funksjoner.



## Installasjon av programvaren for WinStyler T180

### ◆ En skriverdriver med et annet språk ble installert

Problem	Tiltak
De regionale innstillingene er ikke lik språket som operativsystemet ditt bruker.	Kontroller de regionale innstillingene, og endre til riktig språk. Avinstaller WinStyler T180. Installer WinStyler T180 på nytt.

## PC-utskrift

Hvis det oppstår et problem, vil WinStyler T180 Statusdisplay ofte gi informasjon om hva problemet består i og hvordan det kan løses.

### ◆ Ingen utskrifter kommer

Problem	Tiltak
Er strømmen slått på?	Slå på strømmen.
Sitter Interfacekabelen skikkelig på plass?	Sett kabelen skikkelig på plass. Sørg for at kontakter og skruer sitter godt.
Bruker du riktig type kabel?	Pass på at du bruker riktig type kabel. Skift ut kabelen hvis den er gammel og slitt.
Plugget du inn kabelen etter at strømmen var slått på?	Kabelen skal plugges inn etter at strømmen er slått på.
Er det mulig å skrive ut en testside?	Hvis ikke, kan faksmaskinen være defekt. Kontakt servicepersonell.
Meldingen "Skriveren er opptatt" vises i displayet.	Vent noen minutter før du forsøker å skrive ut igjen.

❖ **Problemer med utskriftskvalitet**

Problem	Tiltak
Utskriftene ser "skitne" ut (mørk bakgrunn/hvite flekker i mørke områder eller på bokstaver)	Se brukerveiledningen for faksmaskinen.

## PC-skanning

❖ **Dokumentet stopper midt i skanningen**

Problem	Tiltak
Dokumentet er lengre enn maksimumslengden, eller kortere enn minimumslengden.	Bruk et dokument med riktig størrelse, og forsøk igjen.

# PC-faxsing

## 📍 Begrensninger

Denne funksjonen er bare tilgjengelig med Windows 95/98.

## ❖ Du kan ikke sende meldinger fra faksapplikasjonen i datamaskinen.

Problem	Tiltak
Den eksterne linjen er opptatt.	Vent til linjen er ledig, og forsøk å sende igjen.
Linjen er opptatt.	
Innstillingen for COM-Redirector-porten er feil.	Spesifiser riktig port.

## ❖ Faksoverføringen begynner, men ingenting skjer

Problem	Tiltak
Faksmaskinen er opptatt med å sende en annen melding.	Vent til den pågående sendingen er ferdig, og forsøk å sende på nytt.
Maskinen skriver ut rapporter.	

## ❖ Du kan ikke motta fakser med datamaskinen

Problem	Løsning
Strømmen er slått av på faksmaskinen.	Slå på strømmen.
Kablene sitter ikke skikkelig på plass.	Koble kablene korrekt til.
Faksprogrammet i din datamaskin er ikke aktiv.	Aktiver faksprogrammet i datamaskinen, og sett det i mottaksmodus.
Faksmaskinen står ikke i mottaksmodus for datafaks.	Slå på mottaksmodus for datafaks med funksjon 62.
Noen løftet av røret på den eksterne telefonen da meldingen kom inn.	Ikke løftet av røret når faksmeldinger kommer inn. Hvis du allerede har gjort det og hører en fakstone, må du trykke på Stopp-tasten for at maskinen skal motta og skrive ut meldingen. Ikke løft av røret igjen hvis du ber avsenderen om å sende på nytt.

## ❖ Innkommende faksmeldinger skrives ut av faksmaskinen, men blir ikke lagret i datamaskinen

Problem	Tiltak
Faksmaskinen er ikke i mottaksmodus for PC-mottak.	Skift til PC-mottak med funksjon 62.

---

<b>Problem</b>	<b>Tiltak</b>
PC-faksprogrammet har mottaksmodus hele tiden.	Avbryt operasjonen, og sett PC-FAKS i mottaksmodus igjen.
Du kan ikke stille PC-FAKS i mottaksstatus.	Slå faksmaskinen av og på. Sett deretter PC-FAKS i mottaksmodus.

❖ **Du kan ikke endre faksmaskinens høyttalervolum fra datamaskinens PC-faksprogram.**

<b>Problem</b>	<b>Tiltak</b>
Denne funksjonen støttes ikke av PC-faksprogrammet i datamaskinen din.	Juster høyttalervolumet ved hjelp av faksmaskinens betjeningspanel (funksjon 92).

# 8. SPESIFIKASJONER

## Interface

Toveis parallelt (IEEE P1284)

## Skriver

### ◆ Oppløsning

600dpi eller 300dpi (GDI)  
300dpi (PCL)

### ◆ Utskriftshastighet

6spm

### ◆ RAM

512KB

### ◆ Emulering

Vertsbasert GDI  
Vertsbasert PCL

### ◆ Papirvekt

60 til 90 g/m<sup>2</sup> (16 til 24 lb)

### ◆ Papirstørrelse

Papirmagasin	Papirstørrelse
Hovedmagasin Ekstramagasin	Letter (8 1/2 x 11 in)
	A4 (210 x 297 mm)
	Legal (8 1/2 x 14 in)
	F4 (210 x 330 mm)*1
Multiarkmagasin	Letter (8 1/2 x 11 in)
	A4 (210 x 297 mm)
	Legal (8 1/2 x 14 in)
	F4 (210 x 330 mm) *1
	A5 (148 x 210 mm)
	Executive (7 1/4 x 10 1/2 in)
	HLT (5 1/2 x 8 1/2 in) *1
	B5 (182 x 257 mm) *1
	Konvolutt DL (110 x 220 mm)
	Konvolutt C5 (162 x 229 mm)
	Konvolutt C6 (114 x 162 mm) *1
	Konvolutt Monarch (3 7/8 x 7 1/2 in)
	Konvolutt #10 (4 1/8 x 9 1/2 in)
	Postkort (100 x 148 mm) *1
Egendefinert størrelse *1 *2	

\*1 Ikke støttet av PCL Tolker.

\*2 Bredde 100~190 mm (3,94~7,48 in), Lengde 148~355 mm (5,83~13,98 in)



# Skanner

## Merk

- Skannerdriveren for WinStyler T180 er kompatibel med TWAIN 1.7.

## ❖ Applikasjon

TWAIN 1.7

## ❖ Oppløsning

200 × 200dpi

300 × 300 dpi (med programvareinterpolasjon)

400 × 400 dpi (med programvareinterpolasjon)

## ❖ Skannestørrelse

Minimum 105 mm × 148 mm (4.1 × 5.8 in)

Maksimum 218 mm × 600 mm (8.5 × 23.6 in)

# PC-FAKS

## Begrensninger

- Denne funksjonen er bare tilgjengelig i Windows 95/98.

## ❖ API

Klasse 2

## ❖ Modemhastighet

14,400 bps (Maksimum)



# ***9. Português***

## **Introdução**

Este manual contém instruções detalhadas para a operação e manutenção deste equipamento. Para obter a máxima versatilidade deste equipamento todos os operadores devem ler e seguir cuidadosamente as instruções deste manual. Por favor guarde este manual num local à mão e perto do equipamento.

Antes de utilizar este equipamento, por favor leia a Informação de Segurança. Esta contém informação importante relacionada com a SEGURANÇA DO UTILIZADOR e com a PREVENÇÃO DE PROBLEMAS DO EQUIPAMENTO.

## **Importante**

Partes deste manual estão sujeitas a alteração sem aviso prévio. Em caso algum, a firma será responsável por danos directos, indirectos, especiais, acidentais, ou consequentes como resultado do manejamento ou operação do equipamento.

## **Marcas Comerciais**

Microsoft®, Windows®, e MS-DOS® são marcas comerciais registadas da Microsoft Corporation nos Estados Unidos e/ou noutros países.

Hewlett-Packard, HP, LaserJet, e PCL são marcas comerciais registadas da Hewlett-Packard Company.

Outros nomes de equipamentos aqui usados são apenas para fins de identificação e são marcas comerciais das suas respectivas firmas. Não temos quaisquer direitos sobre estas marcas.

## **Aviso:**

A utilização de controlos ou o ajuste ou desempenho de procedimentos diferentes daqueles especificados neste manual, pode originar uma exposição à radiação perigosa.

## **Notas:**

Algumas ilustrações podem ser ligeiramente diferentes do seu equipamento.

Algumas opções podem não estar disponíveis em alguns países. Para mais detalhes, contacte o seu representante local.

PC INTERFACE KIT TYPE 180

Esta opção pode ser instalada no modelo seguinte.

[H545]



Declaração de Conformidade

"O Equipamento está em conformidade com as exigências da Directiva "EMC" 89/336/CEE e com a Directiva de Baixa Voltagem 73/23/CEE."

# Manuais para este equipamento

O Manual do Operador para este equipamento é composto pelos seguintes 2 manuais:

- ① Manual do Operador de Fax
- ② Manual do Operador do PC INTERFACE KIT TYPE 180 (este manual)

Antes de mais, leia o ① Manual do Operador de Fax. Contém informações importantes para a sua segurança.

Este manual ② explica o funcionamento deste equipamento quando é ligado ao seu computador como uma impressora para PC.

Quando estiver a utilizar este equipamento como uma impressora para o seu computador, consulte este manual para obter instruções sobre o funcionamento e consulte o outro manual para obter informações sobre a MANUTENÇÃO ou DETECÇÃO E RESOLUÇÃO DE PROBLEMAS.

Quando estiver a utilizar este equipamento como um Fax independente, consulte o Manual do Operador do Fax ① em separado.



## Utilização da ajuda em linha

A ajuda em linha é automaticamente instalada com o software WinStyler T180.

A ajuda em linha contém procedimentos pormenorizados para o ajudar a utilizar o WinStyler T180 para uma grande diversidade de tarefas.



# Como ler este manual

---

## Símbolos

---

Neste manual são utilizados os símbolos seguintes:

### Nota

Este símbolo indica precauções para a operação, ou acções a efectuar depois de uma operação incorrecta.

### Limitação

Este símbolo indica limites numéricos, funções que não podem ser usadas em conjunto, ou condições em que uma determinada função não pode ser usada.

### Referência

Este símbolo indica uma referência.

[   ]

Teclas e botões que aparecem no visor do computador.

[   ]

Botões incorporados no painel de operação da máquina.

Teclas no teclado do computador.

# CONTEÚDO

## 1. PERSPECTIVA GERAL

---

<b>Funções</b> .....	<b>1</b>
<b>Instalação — Equipamento</b> .....	<b>2</b>
Instalação do interface para PC .....	2
Ligação do equipamento.....	3
Transformação do alimentador polivalente em alimentador apenas para impressora ...	5

## 2. Instalação — Software

---

<b>Requisitos do sistema</b> .....	<b>7</b>
Sistema operativo .....	7
PC .....	7
E/S .....	7
Memória .....	7
Espaço em disco .....	7
Atribuição da memória virtual.....	8
<b>Instalação do software WinStyler T180</b> .....	<b>9</b>
Windows 95/98/NT 4.0— Como instalar o software WinStyler T180 .....	9
<b>Desinstalação do software WinStyler T180</b> .....	<b>10</b>
Windows 95/98/NT 4.0 — Como desinstalar o software WinStyler T180 ...	10

## 3. IMPRESSÃO em PC

---

<b>Impressão da página de teste</b> .....	<b>11</b>
Como imprimir a página de teste com a Consola da Impressora .....	11
<b>Windows 95/98/NT 4.0— Impressão de um documento a partir do Windows</b> ...	<b>12</b>
<b>Windows 95/98 — Impressão a partir de uma aplicação para DOS</b> ....	<b>13</b>
Como aceder ao Painel de Controlo PCL a partir do Windows .....	13
Como activar o Intérprete PCL a partir do Windows.....	14

## 4. DIGITALIZAÇÃO em PC

---

<b>Digitalização a partir de uma aplicação para Windows</b> .....	<b>15</b>
---	-----------

## 5. ENVIO DE FAXES em PC

---

<b>Sobre o ENVIO DE FAXES em PC</b> .....	<b>17</b>
<b>Envio e recepção de faxes</b> .....	<b>17</b>
<b>Activação da recepção do PC</b> .....	<b>18</b>
<b>COM-Redirector</b> .....	<b>18</b>



## **6. UTILITÁRIO DE OPERAÇÃO REMOTA DO FAX**

---

Sobre o utilitário de Operação Remota do fax .....	19
Como seleccionar o utilitário de Operação Remota do fax.....	19
O que pode fazer com o utilitário de Operação Remota do fax .....	19

## **7. DETECÇÃO E RESOLUÇÃO DE PROBLEMAS**

---

Instalação do software WinStyler T180 .....	21
Impressão em PC .....	21
Digitalização em PC .....	22
Envio de faxes em PC .....	23

## **8. DADOS TÉCNICOS**

---

Interface.....	25
Impressora .....	25
Scanner .....	27
FAX para PC.....	27



# 1. PERSPECTIVA GERAL

## Funções

Com o WinStyler T180 é fornecido o PC INTERFACE KIT TYPE 180. Depois de instalar este software, poderá dispôr das funções que se seguem:

### ❖ Impressora para PC

Funciona como uma impressora com uma resolução de impressão de 300/600 ppp (pontos por polegada) no modo de impressão Windows e uma resolução de 300 ppp no modo de emulação PCL para impressão em DOS.

A Tecnologia de Aperfeiçoamento de Bordas faz o texto surgir nítido e preciso.

A velocidade do motor é de 6 páginas A4 com uma resolução de 600 ppp por minuto.

### ❖ Scanner para PC

Com a instalação e utilização do software do scanner especificado, este equipamento transforma-se num scanner para aplicações TWAIN.

### ❖ FAX para PC

Com a instalação e utilização do software de FAX especificado, este equipamento possibilita o envio e recepção de mensagens de FAX através do seu computador pessoal. Esta função só se encontra disponível para o Windows 95/98.

### ❖ Utilitário de configuração

O utilitário Operação Remota permite-lhe visualizar e editar diferentes programações do equipamento de fax no seu PC através de um interface gráfico de fácil utilização.

### ❖ Monitor de estado

O monitor de estado fornece-lhe uma representação gráfica do estado do equipamento no ecrã. Proporciona-lhe também imagens animadas que explicam problemas comuns e como resolvê-los.

# Instalação — Equipamento

---

## Instalação do interface para PC

---

 **Nota**

- Certifique-se de que o interruptor SW1 na placa de interface para PC está ligado (ON).

**1** Desligue o interruptor de energia.

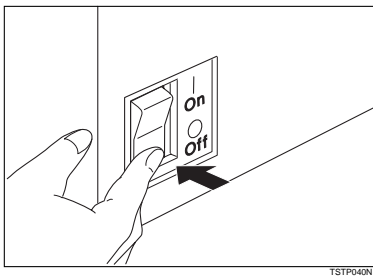

**2** Retire a tampa em plástico que encontra no lado direito da parte de trás da máquina.

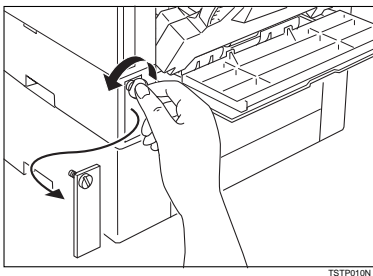

- 3** Segure a placa de interface tal como está ilustrado e faça-a deslizar cuidadosamente para dentro da ranhura.

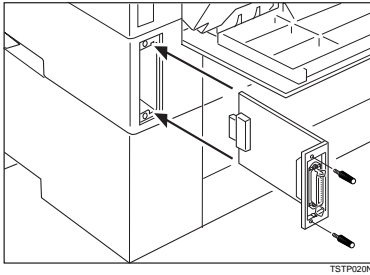

- 4** Aperte os dois parafusos para fixar a placa.

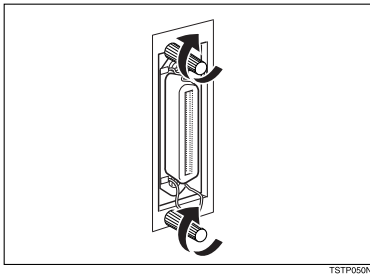

## Ligação do equipamento

### Requisitos para o cabo paralelo

O PC INTERFACE KIT TYPE 180 é ligado a um computador através de uma porta paralela e de um cabo paralelo. Cabe-lhe a si providenciar o cabo necessário para o interface entre o computador e o PC INTERFACE KIT TYPE 180. Este cabo não é fornecido com o equipamento. A ligação em paralelo do equipamento é um interface paralelo bidireccional normalizado. É necessário um cabo paralelo de 36 pinos em conformidade com a norma IEEE P1284 e uma porta paralela no computador.

#### Nota

- Não utilize um cabo paralelo com um comprimento superior a 3 metros.
- Conector do tipo 57–30360 (AMPHENOL) ou equivalente.
- Um cabo em conformidade com P1284 apresenta a frase “Em conformidade com a norma IEEE 1284–1994”.

## Como fazer a ligação a um computador

---

Ligue a máquina a um computador utilizando um cabo paralelo em conformidade com a norma IEEE P1284 (adquirido por si).

Siga estes passos para ligar a máquina ao computador:

- 1** Certifique-se de que tem o cabo correcto.
- 2** Certifique-se de que o equipamento e o computador estão desligados.
- 3** Fixe o núcleo de ferrite fornecido com o PC INTERFACE KIT TYPE 180 ao cabo da impressora. O núcleo de ferrite deve ser fixo ao cabo próximo da porta paralela.

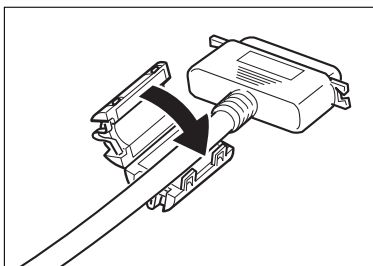

- 4** Encaixe a extremidade com 36 pinos do cabo paralelo na porta paralela no lado esquerdo da tampa do controlador na parte de trás da máquina.
- 5** Aperte os ganchos de arame de cada lado do conector até que estes fiquem encaixados. Os ganchos fixam o cabo firmemente.

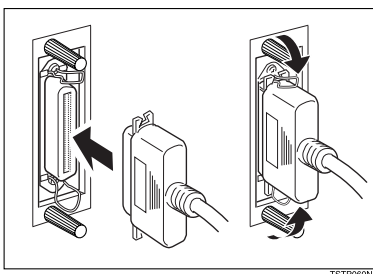

- 6** Encaixe a extremidade do cabo paralelo na porta paralela do computador.

### Nota

- O WinStyler T180 utiliza o modo de transferência de dados bidireccional através da porta LPT do seu PC. Consulte o manual do utilizador do seu PC para verificar se a porta LPT está configurada para transferências de dados bidireccionais.

**7** Ligue a máquina e depois ligue o computador.

---

## Transformação do alimentador polivente em alimentador apenas para impressora

---



### Referência

Consulte os “Parâmetros do utilizador (função 63)” no Manual do Operador de Fax. (SW10, Digit5 1; apenas para impressora)



### Nota

- Devido ao calor utilizado na fixação do toner, os postais saem ligeiramente enrolados. Antes de imprimir no verso, endireite os postais ou curve-os na direcção oposta.
- Quando carregar papel A5 no alimentador de diversos, coloque o papel de modo a que as margens mais compridas fiquem paralelas com os limitadores laterais. Defina o formato do alimentador de diversos para “OUTRO FORMATO” usando o painel de operação. Pode definir “A5 (210 x 148 mm)” só para receber faxes.





# 2. Instalação — Software

## Requisitos do sistema

---

### Sistema operativo

---

Windows 95/98, Windows NT 4.0

---

### PC

---

Qualquer computador que cumpra os requisitos especificados pela Microsoft para executar o Windows 95/98 ou o Windows NT 4.0, pode comportar o WinStyler T180. Para obter um óptimo desempenho, recomendam-se as seguintes CPUs:

Windows 95/98	Pentium 120 MHz
Windows NT 4.0	Pentium 166 MHz

 **Nota**

O WinStyler T180 não pode ser executado num sistema 286 ou anterior.

---

### E/S

---

Porta e cabo paralelos normalizados para impressora de PC.

---

### Memória

---

Verifique a memória disponível no seu PC. O aumento da memória do seu PC irá melhorar o desempenho geral do sistema e da impressora.

Memória recomendada:

Windows 95/98	32MB
Windows NT 4.0	64MB

---

### Espaço em disco

---

Cerca de 4 MB de espaço em disco para ficheiros e até aproximadamente 12 MB de espaço em disco para memória virtual. Pode ter acesso às configurações da memória virtual através do utilitário do sistema no Painel de Controlo.

Se tiver mais de 8 MB de RAM, não precisa dos 12 MB de memória virtual. A RAM total do PC mais a memória virtual devem totalizar pelo menos 16 MB.

---

## Atribuição da memória virtual

---

É recomendável deixar o Windows 95/98 ou o Windows NT 4.0 gerir automaticamente a memória virtual. Caso isto não aconteça, pode atribuir memória virtual através do utilitário do sistema no Painel de Controlo. O software WinStyler T180 requer 16 MB de memória total, divididos entre a memória do seu PC (um mínimo de 8 MB) e a memória virtual do Windows. Se o seu sistema tiver 8 MB de RAM no PC, então terá de atribuir pelo menos 8 MB de memória virtual. Se tiver 5 MB de RAM, então precisa de pelo menos 11 MB de memória virtual, e assim por diante.

### Referência

Consulte a ajuda em linha para o Windows 95/98/NT 4.0 para obter informações sobre como atribuir memória virtual.

# Instalação do software WinStyler T180

O WinStyler T180 inclui um programa de instalação de software para tornar todo o processo de instalação mais fácil. O programa de instalação analisa a configuração do sistema, instala o software WinStyler T180, e faz as alterações necessárias nos ficheiros de arranque do Windows.

## Nota

- Se surgir a mensagem “Novo Hardware encontrado” prima **[Cancelar]**.
- Para instalar o WinStyler T180 no Windows NT 4.0, tem de ter privilégios de administrador.

---

## Windows 95/98/NT 4.0— Como instalar o software WinStyler T180

---

## Nota

- Se as Definições Regionais (no Painel de Controlo ) estiverem definidas para um idioma que o WinStyler T180 comporte, este idioma será a selecção predefinida durante a instalação.

Siga os passos abaixo para instalar o software do controlador WinStyler T180:

- 1** Introduza o CD-ROM do WinStyler T180 na respectiva unidade.
- 2** Feche todas as aplicações que estejam a ser executadas.
- 3** Prima a tecla **[Iniciar]** na barra de tarefas.
- 4** Prima **[Executar]**.
- 5** Na janela “Executar”, prima **[Procurar]**.
- 6** Selecciona a unidade de CD-ROM.
- 7** Selecciona o ficheiro denominado **[SETUP.EXE]** e prima **[Abrir]**.

## Nota

- Se o idioma do OS que está a utilizar não for reconhecido, o programa de instalação irá fornecer a versão inglesa do software WinStyler T180.

- 8** Prima **[OK]**.

- 9** Siga as instruções que surgem no ecrã.

## Nota

- Esta impressora é automaticamente definida como a impressora pré-definida.

### Criação de disquetes a partir do CD-ROM

Se não tiver um CD-ROM instalado no seu computador mas tiver acesso a um computador compatível com IBM que o tenha, pode fazer um conjunto de disquetes de instalação do software a partir do CD-ROM. Precisa de pelo menos duas disquetes de 1,44-MB em branco e formatadas.

Siga os passos abaixo para fazer disquetes de instalação:

- 1** Introduza o CD-ROM na respectiva unidade.
- 2** Prima a tecla [Iniciar] na barra de tarefas.
- 3** Prima [Executar].
- 4** Digite [X:makedisk], substituindo "X" pela letra da sua unidade de CD-ROM.
- 5** Prima [OK].
- 6** Siga as instruções que surgem no ecrã.

## Desinstalação do software WinStyler T180

### Nota

- Quando estiver a desinstalar o software WinStyler T180, recomendamos que altere as definições de partilha da impressora WinStyler T180 para "Não partilhada".
- Antes de desinstalar o software WinStyler T180 deve fechar todas as aplicações e reiniciar o Windows.

---

## Windows 95/98/NT 4.0 — Como desinstalar o software WinStyler T180

---

Siga os passos abaixo para apagar o software WinStyler T180:

- 1** Prima a tecla [Iniciar] na barra de tarefas.
- 2** Aponte para [Programas].
- 3** Aponte para [Ferramentas do WinStyler T180].
- 4** Prima [Utilitário de Desinstalação].
- 5** Siga as instruções que surgem no ecrã.

# 3. IMPRESSÃO em PC

## Impressão da página de teste

### Como imprimir a página de teste com a Consola da Impressora

Siga os passos abaixo para imprimir a página de teste com a Consola da Impressora:

- 1** Prima a tecla [Iniciar] na barra de tarefas.
- 2** Aponte para [Programas].
- 3** Aponte para [Ferramentas do WinStyler T180].
- 4** Prima [Consola da Impressora].
- 5** Prima [TEST] para fazer com que o WinStyler T180 verifique se todos os modos de impressão funcionam correctamente.
- 6** Prima [Sim].

O utilitário de teste irá imprimir uma página de configuração com informações sobre o seu sistema e a impressora.

#### Nota

- Prima [Não] para fechar a caixa de diálogo sem a imprimir.

#### Referência

Se não conseguir imprimir a página de teste, certifique-se de que o cabo que liga o equipamento à impressora está bem fixo em ambas as extremidades. Consulte “Ligação do equipamento”.

## **Windows 95/98/NT 4.0– Impressão de um documento a partir do Windows**

O procedimento para imprimir é diferente para cada aplicação. Para mais detalhes acerca da impressão, veja a Ajuda online que vem juntamente com a sua aplicação.

# Windows 95/98 — Impressão a partir de uma aplicação para DOS

O equipamento WinStyler T180 foi concebido para imprimir a partir de aplicações para DOS e para Windows. O WinStyler T180 proporciona também um Painel de Controlo PCL para impressão DOS PCL, o que lhe permite alterar as definições da impressora para tarefas de impressão em DOS.

## Nota

- Esta função só funciona no Windows 95/98.
- Algumas aplicações para DOS podem cancelar estas definições.
- Sem necessidade de cartuchos
  - Algumas impressoras convencionais estão equipadas com ranhuras para cartuchos, que permitem a instalação de fontes adicionais na impressora. Visto que o WinStyler T180 cria imagens das páginas a ser impressas antes de as transferir para a impressora, a instalação de um cartucho não pode afectar a impressão final. Em vez disso, o WinStyler T180 utiliza as fontes instaladas no seu sistema Windows.
- A linguagem PCL do sistema WinStyler T180 é compatível com a PCL4.5.(HP LASER JET IIP)

---

## Como aceder ao Painel de Controlo PCL a partir do Windows

---

O que for definido no Painel de Controlo PCL não terá qualquer efeito nas tarefas de impressão feitas a partir de aplicações para Windows. Estas definições irão apenas afectar as tarefas de impressão que são feitas com aplicações que são executadas em DOS.

- 1** Prima a tecla [Iniciar] na barra de tarefas.
- 2** Aponte para [Programas].
- 3** Aponte para [Ferramentas do WinStyler T180].
- 4** Prima [Consola da Impressora].
- 5** Prima [PCL] na Consola da Impressora.

---

## Como activar o Intérprete PCL a partir do Windows

---

O Intérprete PCL deve ser activado ou ligado antes de poder utilizar o Painel de Controlo PCL para regular as definições de uma tarefa de impressão. O que for definido no Painel de Controlo PCL não terá qualquer efeito nas tarefas de impressão feitas a partir de aplicações para Windows. Estas definições afectarão apenas tarefas de impressão feitas em aplicações executadas em DOS.

- 1** Prima a tecla [Iniciar] na barra de tarefas.
- 2** Aponte para [Programas].
- 3** Aponte para [Ferramentas do WinStyler T180].
- 4** Prima [Consola da Impressora].
- 5** Prima [DOS] na Consola da Impressora.
- 6** Prima [Activar o Intérprete PCL] na caixa da lista Modo de Impressão (Mode).
- 7** Prima [OK].



### Transferência de macros e fontes

- O Intérprete PCL deve ser activado ou ligado para que possa instalar e utilizar macros e fontes.
- O WinStyler T180 irá manter as macros e fontes transferidas até que a impressora seja desligada.

### Nota

- As macros e fontes devem ser compatíveis com a PCL4.5.
- Pode obter mais informações sobre a PCL4.5 no Manual do Utilizador para a HP LASER JET IIP.





# 4. DIGITALIZAÇÃO em PC

## Digitalização a partir de uma aplicação para Windows

A função de digitalização encontra-se disponível através de qualquer aplicação para Windows que comporte um interface TWAIN.

Esta secção fornece explicações simples acerca da leitura a partir de uma aplicação do Windows. O procedimento actual de que necessita para a efectuar difere um pouco dependendo da aplicação que estiver a usar. Para mais detalhes acerca da leitura, consulte o manual para a aplicação.

### Nota

- Funciona como scanner para aplicações TWAIN compatíveis no Windows 95/98 e no Windows NT 4.0.

### **1** Coloque o documento a ser digitalizado.

#### Referência

Para obter mais pormenores, consulte “Envio de faxes” no Manual do Operador de Fax.

### **2** Acesse às opções para o scanner do WinStyler T180 no seu software para o scanner.

### **3** Ajuste as definições para este tipo de leitura.

#### Nota

- As definições que podem ser usadas são o modo de Leitura, Resolução e Brilho.
- Dependendo da aplicação a ser usada, pode não ter acesso a todas estas definições.

### **4** Prima [OK] para digitalizar o documento.

#### Nota

- Depois de começar a introduzir um número de telefone, a função de digitalização do PC não pode ser utilizada.
- Quando digitaliza o documento a partir do Alimentador Automático de Documentos e este é maior do que a dimensão do comprimento do tamanho da digitalização, será lido todo o comprimento do documento e a imagem resultante será feita a partir de uma região maior do que a especificada.



# 5. ENVIO DE FAXES em PC

## Sobre o ENVIO DE FAXES em PC

### Limitação

Esta função só se encontra disponível para o Windows 95/98.

Ao instalar o software de fax fornecido no seu PC, pode enviar e receber mensagens por fax directamente do seu computador, utilizando o seu equipamento de fax como um fax-modem.

A seguir encontra um breve resumo das principais características:

- Transmissão e recepção de faxes a partir do Windows 95/98
- Comandos de controlo compatíveis com Classe 2
- Velocidades de transmissão de 14400, 12000, 9600, 7200, 4800, 2400 bps

São comportadas as seguintes aplicações de fax em software:

### Nota

A disponibilidade de algumas opções pode depender do local.

- WinFax PRO
- MS-FAX
- BitWare
- SopWith
- BVRP WinFax

Para saber como instalar e configurar estas aplicações, consulte o manual fornecido com o respectivo equipamento.

Certifique-se de que instala o software WinStyler T180 antes de instalar a aplicação de fax que prefere.

Quando a recepção do PC está activada, não é possível a recepção manual pela aplicação de PC-FAX.

## Envio e recepção de faxes

Para obter informações sobre como enviar e receber faxes no seu PC, consulte o manual da aplicação de fax fornecido.

Para colocar o sistema a trabalhar rapidamente, precisa de fazer o seguinte (se ainda não o fez):

- Configurar o COM-Redirector (consulte a secção a seguir)
- Instalar software de fax (consulte o manual separado do software para obter pormenores)
- Accionar a recepção do PC (veja a seguir)

## Activação da recepção do PC

Para receber mensagens através do seu PC, tem de accionar esta função.

### Nota

- Se o modo de recepção do PC estiver desactivado, as mensagens de fax que chegarem são recebidas pelo hardware do equipamento de fax e não são carregados para o PC.
- Se o seu PC estiver desligado, não pode receber mensagens de fax.

**1** No painel de controlo do equipamento de fax, prima a tecla **[Função]** e digite **[6][2][2][2][2][6][2]** no teclado numérico.

```

MODE INICIAL S/PROX▶
62 SELEC. FUNCAO
  
```

**2** Prima a tecla **[Sim]**.

```

                               S/PROX▶
SELE. LINHA
  
```

**3** Prima a tecla **▶** até que surja o seguinte no visor:

```

                               S/PROX▶
REC.NO COMP.LIG/DESL
  
```

**4** Prima a tecla **[Sim]**.

**5** Utilize as teclas **◀** ou **▶** para accionar a recepção do PC e depois prima a tecla **[Sim]**.

```

REC. NO COMPUT. S/◀▶
▶ON      OFF
  
```

**6** Prima a tecla **[Função]** para voltar ao modo de espera.

## COM-Redirector

O COM-Redirector é um software que redirecciona dados da porta-série do seu PC para uma porta paralela, para que estes sejam utilizados com o pacote de fax para PC. Para definir a porta COM, consulte a ajuda em linha.

### Nota

- Se houver uma porta livre disponível, esta será automaticamente seleccionada.
- Ao usar a porta 5 e superior pode provocar dificuldades com algumas aplicações de fax de 16 bits.

# 6. UTILITÁRIO DE OPERAÇÃO REMOTA DO FAX

## Sobre o utilitário de Operação Remota do fax

O utilitário de Operação Remota permite-lhe visualizar e editar diferentes definições do equipamento de fax no seu PC, através de um interface gráfico de fácil utilização.

## Como seleccionar o utilitário de Operação Remota do fax

- 1** Prima a tecla [Iniciar] na barra de tarefas.
- 2** Aponte para [Programas].
- 3** Aponte para [Ferramentas do WinStyler T180].
- 4** Prima [Operação Remota].

## O que pode fazer com o utilitário de Operação Remota do fax

- Visualizar e editar a Memória Rápida, os Números Rápidos e os Grupos
- Visualizar e editar a identificação do seu equipamento de fax
- Seleccionar o modo de Poupança de Energia
- Programar teclas de função do utilizador
- Definir códigos pessoais
- Definir o temporizador de poupança de energia
- Fazer cópias de segurança de dados para marcação no disco duro do seu PC
- Imprimir diversas listas e etiquetas

### Referência

Consulte a ajuda em linha para obter um resumo pormenorizado sobre as opções, as funções disponíveis e as operações.



# 7. DETECÇÃO E RESOLUÇÃO DE PROBLEMAS

## Instalação do software WinStyler T180

### ◆ Instalação de um controlador da impressora com uma linguagem diferente

Causa	Solução
As definições regionais são diferentes do idioma do Sistema Operativo que está a utilizar.	Verifique as Definições Regionais e defina-as para o idioma que preferir. Desinstale o WinStyler T180. Volte a instalar o WinStyler T180.

## Impressão em PC

Caso haja um problema, o Informação de Estado do WinStyler T180 fornece frequentemente informações sobre a natureza do problema e também conselhos técnicos sobre como resolvê-lo.

### ◆ O equipamento não imprime

Causa	Solução
O equipamento está ligado?	Ligue o equipamento.
O cabo de interface está correctamente ligado?	Ligue o cabo de interface correctamente. Caso existam conectores ou parafusos, certifique-se de que estão devidamente apertados.
Está a utilizar o cabo de interface correcto?	Certifique-se de que está a utilizar o cabo correcto. Se o cabo estiver danificado ou gasto, substitua-o por um novo.
Ligou o cabo de interface depois de ligar o interruptor principal?	Certifique-se de que liga o cabo de interface antes de ligar o interruptor principal.
Consegue imprimir uma página de teste?	Caso não consiga, o seu equipamento poderá estar avariado. Consulte o seu técnico de assistência local.
Surge a mensagem "Impressora ocupada" no visor.	Aguarde alguns minutos antes de tentar imprimir novamente.

❖ **Problemas na qualidade de impressão**

<b>Problema</b>	<b>Solução</b>
As páginas impressas aparecem sujas (fundo sujo/pontos brancos em áreas de imagem a preto ou em caracteres)	Consulte o Manual do Operador de fax.

## **Digitalização em PC**

❖ **Interrupção da digitalização dos documentos a meio**

<b>Causa</b>	<b>Solução</b>
O tamanho do documento ultrapassa o comprimento máximo, ou não chega ao comprimento mínimo.	Utilize um documento com o tamanho adequado e tente digitalizar novamente.



# Envio de faxes em PC

## 📍 Limitação

Esta função só está disponível para o Windows 95/98.

## ❖ Não consegue enviar faxes através da aplicação de FAX para PC.

Causa	Solução
A linha externa está a tocar.	Aguarde até que a linha esteja desocupada e tente enviar novamente.
A linha está ocupada.	
A definição da porta COM-Redirector está errada.	Especifique a porta correcta.

## ❖ A transmissão do fax começa, mas não acontece nada

Causa	Solução
O equipamento está a enviar outra mensagem por fax.	Aguarde até que a operação que está a decorrer no momento termine e tente enviar novamente.
O equipamento está a imprimir relatórios.	

## ❖ Não consegue receber faxes no seu PC

Causa	Solução
O equipamento está desligado.	Ligue o equipamento.
Os cabos não estão devidamente ligados.	Ligue os cabos correctamente.
A sua aplicação de FAX para PC não está a ser executada.	Inicie o FAX para PC e coloque-o no modo de recepção.
O equipamento de fax não está no modo de recepção para PC.	Accione o modo de recepção do PC com a função 62.
Alguém levantou o auscultador do telefone externo quando a chamada chegou.	Não levante o auscultador durante a recepção de chamadas por fax. Se já o tiver feito e tiver ouvido um som proveniente de um equipamento de fax, prima a tecla Stop para que o equipamento de fax receba e imprima a mensagem. Se pedir ao emissor do fax para o enviar novamente, não levante o auscultador do telefone externo antes da recepção.

❖ **As mensagens de fax recebidas são impressas pelo equipamento de fax em vez de serem carregadas para o PC**

Causa	Solução
O equipamento de fax não está no modo de recepção para PC.	Accione a recepção do PC com a função 62.
A aplicação de FAX para PC fica permanentemente no estado de recepção.	Cancele a operação e volte a colocar a aplicação de FAX para PC no modo de recepção.
Não consegue colocar a aplicação de FAX para PC no modo de recepção.	Desligue o equipamento de fax, volte a ligá-lo e coloque então a aplicação de FAX para PC no modo de recepção.

❖ **Não consegue alterar o volume do altifalante do equipamento de fax a partir da aplicação de FAX para PC.**

Causa	Solução
Esta função não é comportada pela sua aplicação de FAX para PC.	Regule o volume do altifalante no painel de controlo do equipamento de fax (função 92).

# 8. DADOS TÉCNICOS

## Interface

Paralelo bidireccional (IEEE P1284)

## Impressora

### ◆ Resolução

600ppp ou 300ppp (GDI)  
300ppp (PCL)

### ◆ Velocidade de impressão

6ppm

### ◆ RAM

512KB

### ◆ Emulação

GDI controlado por sistema central  
PCL controlada por sistema central

### ◆ Peso do papel

60 a 90 g/m<sup>2</sup> (16 a 24 lb)

◆ **Tamanho do papel**

Cassete de papel	Tamanho do papel
Cassete principal 2? cassete	Letter (8 1/2 x 11 pol)
	A4 (210 x 297 mm)
	Legal (8 1/2 x 14 pol)
	F4 (210 x 330 mm)*1
Alimentador polivalente	Letter (8 1/2 x 11 pol)
	A4 (210 x 297 mm)
	Legal (8 1/2 x 14 pol)
	F4 (210 x 330 mm) *1
	A5 (148 x 210 mm)
	Executive (7 1/4 x 10 1/2 pol)
	HLT (5 1/2 x 8 1/2 pol) *1
	B5 (182 x 257 mm) *1
	Envelope DL (110 x 220 mm)
	Envelope C5 (162 x 229 mm)
	Envelope C6 (114 x 162 mm) *1
	Envelope Monarch (3 7/8 x 7 1/2 pol)
	Envelope #10 (4 1/8 x 9 1/2 pol)
	Postal (100 x 148 mm) *1
Personalizado *1 *2	

\*1 Não comportado pelo Intérprete PCL.

\*2 Largura 100~190 mm (3,94~7,48 pol), Comprimento 148~355 mm (5,83~13,98 pol)

# Scanner

## Nota

- O controlador do scanner WinStyler T180 é compatível com TWAIN 1.7.

## ❖ Aplicação

TWAIN 1.7

## ❖ Resolução

200 x 200 ppp

300 x 300 ppp (com interpolação de software)

400 x 400 ppp (com interpolação de software)

## ❖ Dimensão para digitalização

Mínimo 105 mm x 148 mm (4,1 x 5,8 pol)

Máximo 218 mm x 600 mm (8,5 x 23,6 pol)

# FAX para PC

## Limitação

- Esta função só está disponível para o Windows 95/98.

## ❖ API

Classe 2

## ❖ Velocidade do modem

14,400 bps (Máximo)

